



Ranger

Preisliste 01.05.2010

Ranger

Liste de prix 01.05.2010

Ranger

Listino pezzi 01.05.2010

Feel the difference



Inhaltsverzeichnis	Sommaire	Indice	
FordRanger			Seite Page Pagina
Einzel- Extra- Doppel-Kabine XL	Simple Extra Cabine Double XL	Singola Extra Cabina Doppia XL	04 - 05
Doppel-Kabine Limited	Cabine Double Limited	Cabina Doppia Limited	06 - 07
Doppel-Kabine Wildtrak	Cabine Double Wildtrak	Cabina Doppia Wildtrak	08 - 09
Extras Zubehör	Extras Accessoires	Extras Accessori	
Klima	Climatisation	Climatizzatore	10
Karosserie Farben	Carrosserie Couleurs	Carrozzeria Vernici	10
Garantien FordProtect	Garanties FordProtect	Garanzie FordProtect	10
Navigation	Navigation	Navigazione	11
Sicherheit	Sécurité	Sicurezza	11
Fahrzeugschutz	Protection véhicule	Protezione veicolo	12
Transport	Transport	Trasporto	13
Räder	Roues	Ruote	13
Abmessungen	Dimensions	Dimensioni	
Einzel-Kabine XL	Cabine Simple XL	Cabina Singola XL	14
Extra-Kabine XL	Cabine Extra XL	Cabina Extra XL	15
Doppel-Kabine XL	Cabine Double XL	Cabina Doppia XL	16
Doppel-Kabine Limited Wildtrak	Cabine Double Limited Wildtrak	Cabina Doppia Limited Wildtrak	17
Manövrierbarkeit	Manoeuvrabilité	Manovrabilità	18

Ford Ranger XL (4x4)

Einzel-Kabine | Cabine Simple | Cabina Singola Extra-Kabine | Cabine Extra | Cabina Extra Doppel-Kabine | Cabine Double | Cabina Doppia

			2.5 TDCi 143	2.5 TDCi 143	2.5 TDCi 143
Netto-Preis ohne MwSt.	Prix net sans TVA	Prezzo netto senza IVA	29'730	31'961	32'890
Netto-Preis mit MwSt.	Prix net avec TVA	Prezzo netto con IVA	31'990	34'390	35'390
Radstand	Empattement	Passo	3000	3000	3000
Zylinder	Cylindres	Cilindri	4	4	4
Hubraum	Cylindrée	Cilindrata	2'499	2'499	2'499
Leistung	Puissance	Potenza	105 143 @ 3'500	105 143 @ 3'500	105 143 @ 3'500
Max. Drehmoment	Couple maximal	Coppia massima	330 @ 1'800	330 @ 1'800	330 @ 1'800
Emissionsklasse	Classe d'émission	Classe di emissione	Euro 4	Euro 4	Euro 4
Gänge	Vitesses	Marce	5	5	5
Treibstoff-Normalverbrauch	Consommation normalisée	Consumo normalizzato	(80/1268 EWG)		
Ausstoss CO ₂	Emissions CO ₂	Emissioni CO ₂	255	255	255
Stadt	Urbain	Urbano	11.6	11.6	11.6
Überland	Extra-urbain	Extraurbano	8.0	8.0	8.0
Gesamt	Cycle mixte	Misto	9.3	9.3	9.3
Tankinhalt Liter	Capacité du réservoir litres	Capacità del serbatoio litri	70	70	70
Gewicht	Poids	Pesi	Gewicht Poids Pesi		
Leergewicht inkl. Fahrer	Poids à vide	Peso a vuoto	1'775	1'845	1'845
Nutzlast	Charge utile	Carico utile	1'160	1'075	1'065
Gesamtgewicht	Poids total	Peso totale	3'010	2'995	2'985
Anhängelast gebremst, gem. Norm EG 92/21 bei 12% Steigung (Gesamtzuggewicht)			max. kg		
Poids remorquable freiné, selon norme CE 92/21, pente 12% (Poids total en charge maxi avec remorque)			3'000 (6'010)	3'000 (5'995)	3'000 (5'985)
Peso rimorchiabile secondo normativa CE 92/21 con salita del 12% (Peso trainabile totale)			max. kg		
Dachlast mit Normaldach	Charge de toit avec toit normal	Carico sul tetto normale	50	50	50
Reifen und Felgen	Pneus et jantes	Pneumatici e cerchi	Reifen Pneus Pneumatici		
Reifen	Pneus	Pneumatici	235/75R 15	235/75R 15	235/75R 15
Wendekreis	Diamètre de braquage	Diametro di sterzata	Wendekreis Diamètre de braquage Diametro di sterzata		
			m	12.6	12.6
Plätze	Places	Posti	Plätze Places Posti		
			2	2 + 2	5

Abmessungen auf Seite 14 | 16 | 18 | Dimensions à la page 14 | 16 | 18 | Dimensioni alla pagina 14 | 16 | 18

Abmessungen auf Seite 14 | 16 | 18 | Dimensions à la page 13 | 15 | 17 | Dimensioni alla pagina 14 | 16 | 18

Serienausstattung Ford Ranger XL

- Zuschaltbarer Allradantrieb (4x4) und Getriebeuntersetzung
- Fernbetätigte Freilaufnaben an der Vorderachse
- Sperrdifferenzial an Hinterachse mit beschränktem Schlupf
- Nebelschlussleuchten, Klarglasscheinwerfer
- ABS
- Fahrer- und Beifahrerairbag
- Zentralverriegelung mit Fernbedienung
- Wegfahrsperre PATS
- Dreipunkt-Sicherheitsgurt mit Gurtstraffern und Gurtkraftbegrenzer
- 2 Dreipunktsicherheitsgurten und 1 Beckengurt hinten (Doppel-Kabine)
- Elektrische Fensterheber vorne
- Fenster ausklappbar hinten (Extra-Kabine)
- Elektrisch verstell- und beheizbare Aussenspiegel (Wildtrak voraussichtlich ab Produktion 07/09)
- Wärmeschutzverglasung, getönt
- Beheizbare Heckscheibe
- LCD-Kilometerzähler
- Radio-CD – MP3-fähig mit 2 Lautsprechern Doppel-Kabine mit 4 Lautsprechern
- Lenkrad höhenverstellbar
- Sitzbezug Stoff / bei Doppel-Kabine Velours
- Schubfach im Armaturenräger
- Vinylboden und Teppichfußmatte
- Teppichboden und Teppichfußmatten (Extra- und Doppel-Kabine)
- Extra-Kabine, Rücksitze aufklappbar
- Doppel-Kabine Sitzbank hinten ausbaubar
- Zusätzlicher 12-Volt-Anschluss
- Stoßfänger vorn in Wagenfarbe lackiert
- Kühlergrill in Wagenfarbe
- Doppelwandige Ladepritsche aus Stahl
- Heckklappe zweistufig abklappbar
- Kabinenschutzrahmen vor Heckfenster
- Radläufe in Schwarz
- 15"-Stahlräder

Equipement de série du Ford

- Transmission intégrale (4x4) enclenchable avec réduction des rapports
- Moyeux AV débrayables par commande au cockpit
- Différentiel verrouillable, à glissement limité, sur essieu AR
- Feux AR de brouillard, phares sous vitrage clair
- ABS
- Airbags frontaux conducteur et passager AV
- Verrouillage centralisé avec télécommande
- Antidémarrage électronique PATS
- Ceintures de sécurité 3-points, avec pré-tensionneurs et limiteurs de pression
- 2 ceintures 3-points et 1 ceinture ventrale aux places AR (Cabine Double)
- Lève-glaces électriques AV
- Vitres AR s'ouvrant (Cabine Extra)
- Rétroviseurs extérieurs à réglage et dégivrage électrique (Wildtrak prévu à partir de la production 07/09)
- Glaces teintées, à verre calorifuge
- Lunette AR à dégivrage électrique
- Compteur kilométrique à affichage LCD

Ranger XL

- Radio/lecteur-CD, compatible MP3, avec 2 haut-parleurs, Cabine Double avec 4 haut-parleurs
- Volant réglable en hauteur
- Garnissage des sièges en tissu / Cabine Double Velours
- Tiroir de rangement dans la planche de bord
- Plancher recouvert de vinyle et petit tapis devant les sièges
- Moquette et sur-tapis devant les sièges (Cabine Extra et Cabine Double)
- Cabine Double Banquette AR amovible
- Prise électrique supplémentaire, de 12 volts
- Bouclier AV peint dans la couleur de la carrosserie
- Benne de chargement en acier, à doubles parois
- Hayon AR abaissable en deux positions
- Cadre de protection de la cabine, devant la lunette AR
- Passages de roues peints en noir
- Roues de 15", en acier

Equipaggiamento di serie Ford Ranger XL

- Trazione integrale attivabile (4x4) con riduzione di rapporti
- Mozzi a ruota libera telecomandati sull'assale anteriore
- Differenziale autobloccante sull'assale posteriore con slittamento limitato
- Retronebbia, fari con vetro trasparente
- ABS
- Airbag conducente e passeggero anteriore
- Chiusura centralizzata con telecomando
- Immobilitatore PATS
- Cintura di sicurezza a tre punti con pretensionatori e limitatori della forza di ritenuta
- 2 cinture di sicurezza a tre punti e 1 cintura addominale dietro (Cabina Doppia)
- Alzacristalli elettrici avanti
- Finestrini ribaltabili dietro (Cabina Extra)
- Retrovisori esterni a regolazione elettrica e riscaldabili (Wildtrak a partire dalla produzione 07/09)
- Vetri oscurati atermici
- Lunotto termico
- Contachilometri LCD
- Radio-CD – MP3 con 2 altoparlanti, Cabina Doppia con 4 altoparlanti
- Volante regolabile in altezza
- Sedili rivestiti in tessuto / Cabina Doppio in velluto
- Cassetto nella plancia
- Pavimento in vinile e tappetini
- Tappeto in moquette e tappetini (Cabina Extra e Cabina Doppia)
- Cabina Extra, sedili posteriori ribaltabili
- Cabina Doppia, divano posteriore smontabile
- Presse supplementare 12 V
- Paraurti anteriore in tinta carrozzeria
- Calandra in tinta carrozzeria
- Piattaforma di carico con doppie pareti in acciaio
- Portellone ribaltabile in due posizioni
- Telaio di protezione cabina davanti al lunotto
- Passaruota in nero
- Cerchi in acciaio da 15"

* Nutzlast = Gesamtgewicht abzüglich Leergewicht bei vollem Tank und Fahrer (75 kg). Alle Gewichtesangaben gelten vorbehaltlich möglicher Herstellungstoleranzen und beziehen sich auf die Mindestausstattung der Modelle.

* Charge utile = Poids total en charge (PTC) moins poids à vide du véhicule avec plein de carburant et conducteur de 75 kg. Tous les

chiffres de poids sont donnés sous réserve des tolérances de production et sont ceux des versions avec l'équipement le plus simple.

* Carico utile = peso complessivo meno peso a vuoto con serbatoio pieno e conducente a bordo (75 kg). Tutte le indicazioni sui pesi valgono con riserva di possibili tolleranze di produzione e si riferiscono all'allestimento minimo dei modelli.

Ford Ranger Limited (4x4) Doppel-Kabine | Cabine Double | Cabina Doppia

2.5 TDCi 143

Netto-Preis ohne MwSt.	Prix net sans TVA	Prezzo netto senza IVA	40'558	42'509	43'810
Netto-Preis mit MwSt.	Prix net avec TVA	Prezzo netto con IVA	43'640	45'740	47'140
Radstand	Empattement	Passo	mm	3000	3000
Zylinder	Cylindres	Cilindri		4	4
Hubraum	Cylindrée	Cilindrata	cm ³	2'499	2'499
Leistung	Puissance	Potenza	kW/PS @ min ⁻¹ kW/ch @ tr/min kW/CV @ 1/min	105 143 @ 3'500	105 143 @ 3'500
Max. Drehmoment	Couple maximal	Coppia massima	Nm @ min ⁻¹ Nm @ tr/min Nm @ 1/min	330 @ 1'800	330 @ 1'800
Emissionsklasse	Classe d'émission	Classe di emissione		Euro 4	Euro 4
Gänge	Vitesses	Marce		5	Automatik 5
Treibstoff-Normalverbrauch	Consommation normalisée	Consumo normalizzato	(80/1268 EWG)	Treibstoff-Normalverbrauch Consommation normalisée Consumo normalizzato (80/1268 EWG)	
Ausstoss CO ₂	Emissions CO ₂	Emissioni CO ₂	g / km	255	277
Stadt	Urbain	Urbano	l / 100km	11.6	12.9
Überland	Extra-urbain	Extraurbano	l / 100km	8.0	8.9
Gesamt	Cycle mixte	Misto	l / 100km	9.3	10.2
Tankinhalt Liter	Capacité du réservoir litres	Capacità del serbatoio litri	l	70	70
Gewicht	Poids	Pesi		Gewicht Poids Pesi	
Leergewicht inkl. Fahrer	Poids à vide	Peso a vuoto	ca. kg*	1'845	1'920
Nutzlast	Charge utile	Carico utile	max. kg*	1'060	1'000
Gesamtgewicht	Poids total	Peso totale	max. kg	2'985	2'995
Anhängelast gebremst, gem. Norm EG 92/21 bei 12% Steigung (Gesamtzuggewicht)			max. kg		
Poids remorquable freiné, selon norme CE 92/21, pente 12% (Poids total en charge maxi avec remorque)			max. kg	3'000 (5'985)	3'000 (5'985)
Peso rimorchiabile secondo normativa CE 92/21 con salita del 12% (Peso trainabile totale)			max. kg		
Dachlast mit Normaldach	Charge de toit avec toit normal	Carico sul tetto normale	max. kg	50	50
				Reifen Pneus Pneumatici	
Reifen	Pneus	Pneumatici		245/70R 16	245/70R 16
Wendekreis	Diamètre de braquage	Diametro di sterzata		Wendekreis Diamètre de braquage Diametro di sterzata	
			m	12.6	12.6
Plätze	Places	Posti		Plätze Places Posti	
				5	5

Abmessungen auf Seite 17 | 18 | Dimensions à la page 17 | 18 | Dimensioni alla pagina 17 | 18

Abmessungen auf Seite 17 | 18 | Dimensions à la page 17 | 18 | Dimensioni alla pagina 17 | 18

Serienausstattung Ford Ranger Limited Doppel Kabine

- Zuschaltbarer Allradantrieb (4x4) und Getriebeuntersetzung
- Fernbetätigte Freilaufnaben an der Vorderachse
- Sperrdifferential an Hinterachse mit beschränktem Schlupf
- Nebelschlussleuchten, Klarglasscheinwerfer
- Nebelscheinwerfer, vorne
- ABS
- Fahrer- und Beifahrerairbag
- Seitenairbag Fahrer und Beifahrer
- Zentralverriegelung mit Fernbedienung
- Wegfahrsperre PATS
- Dreipunkt-Sicherheitsgurt mit Gurtstraffern und Gurtkraftbegrenzer
- 2 Dreipunktsicherheitsgurten und 1 Beckengurt hinten
- Parkdistanzsensoren hinten
- Off-Road-Multimeter, (Neigungswinkel, Kompass und Thermometer)
- FCKW- freie Klimaanlage
- Elektrische Fensterheber vorne und hinten
- Elektrische Aussenspiegel, verchromt
- Wärmeschutzverglasung, getönt
- Dunkle Verglasung, hinten
- LCD-Kilometerzähler
- 6-fach Radio-CD-MP3-fähig mit 6 Lautsprechern
- Lenkrad aus Leder, höhenverstellbar, Silberdekor
- Sitzbezug Leder
- Schubfach im Armaturenräger
- Teppichboden und Teppichfussmatte mit RANGER Logo
- Zusätzlicher 12-Volt-Anschluss
- Sitzbank hinten ausbaubar
- Türgriffe und Heckklappengriffe verchromt
- Stoßfänger vorn in Wagenfarbe lackiert
- Kühlergrill verchromt
- Beleuchtete Einstiegszierleisten in Chrom-Optik mit Logo
- Metalllackierung
- Sportbügel aus Hochglanz poliertem Edelstahl
- Trittbretter seitlich verchromt
- Doppelwandige Ladepritsche aus Stahl
- Laderaumschutzwanne
- Sitzheizung vorne
- 16"-Leichtmetallräder in „gewölbten“ 6-Speichen-Design

* Nutzlast = Gesamtgewicht abzüglich Leergewicht bei vollem Tank und Fahrer (75 kg). Alle Gewichtesangaben gelten vorbehaltlich möglicher Herstellungstoleranzen und beziehen sich auf die Mindestausstattung der Modelle.

Equipement de série du Ford

- Transmission intégrale (4x4) enclenchable avec réduction des rapports
- Moyeux AV débrayables par commande au cockpit
- Différentiel verrouillable, à glissement limité, sur essieu AR
- Feux AR de brouillard, phares sous vitrage clair
- Phares antibrouillard, AV
- ABS
- Airbags frontaux conducteur et passager AV
- Airbags latéraux conducteur et passager AV
- Verrouillage centralisé, avec télécommande
- Antidémarrage électronique PATS
- Ceintures de sécurité AV 3-points, avec pré-tensionneurs et limiteurs de pression
- 2 ceintures 3-points et 1 ceinture ventrale aux places AR
- "Radar" de parcage, avec capteurs AR
- Instruments "off-road multimeter" (angle d'inclinaison, boussole et thermomètre)
- Climatisation sans gaz CFC
- Lève-vitres électriques AV et AR
- Rétroviseurs extérieurs électriques, chromés
- Glaces teintées, en verre calorifuge
- Vitres surteintées, AR
- Radio-lecteur/changeur 6-CD, compatible

* Charge utile = Poids total en charge (PTC) moins poids à vide du véhicule avec plein de carburant et conducteur de 75 kg. Tous les

Ranger Limited Cabine Double

- MP3, avec 6 haut-parleurs
- Compteur kilométrique à affichage LCD
- Volant garni de cuir, réglable en hauteur, avec inserts couleur argent
- Garnissage des sièges en cuir
- Tiroir de rangement sur la planche de bord
- Moquette et sur-tapis avec logo RANGER
- Prise électrique supplémentaire, de 12 volts
- Banquette AR amovible
- Poignées extérieures chromées des portes et du hayon
- Boudier AV peint dans la couleur de la carrosserie
- Calandre chromée
- Enjoliveurs de seuils de portes éclairés, chromé avec Logo
- Peinture métallisée
- Arceau sport, en acier inoxydable poli
- Marchepieds latéraux, chromés
- Benne de chargement en acier, avec parois doubles
- Coque de protection interne de la benne
- Sièges AV chauffants
- Jantes alliage de 16", au design à 6 branches „arrondies"

chiffres de poids sont donnés sous réserve des tolérances de production et sont ceux des versions avec l'équipement le plus simple.

Equipaggiamento di serie Ford Ranger Limited Cabina Doppia

- Trazione integrale attivabile (4x4) con riduzione di rapporti
- Mozzi a ruota libera telecomandati sull'assale anteriore
- Differenziale autobloccante sull'assale posteriore con slittamento limitato
- Retronebbia, fari con vetro trasparente
- Fendinebbia, avanti
- ABS
- Airbag conducente e passeggero anteriore
- Airbag laterali conducente e passeggero anteriore
- Chiusura centralizzata con telecomando
- Immobilitizzatore PATS
- Cintura di sicurezza a tre punti con pretensionatori e limitatori della forza di ritenuta
- 2 cinture di sicurezza a tre punti e 1 cintura addominale dietro
- Sensori di parcheggio dietro
- Off-Road-Multimeter, (angolo d'inclinazione, bussola e termometro)
- Climatizzatore senza CFC
- Alzacristalli elettrici davanti e dietro
- Retrovisori esterni elettrici, cromati
- Vetri oscurati atermici
- Vetri oscurati, dietro
- Contachilometri LCD
- Radio-CD 6x, MP3 con 6 altoparlanti
- Volante in pelle, regolabile in altezza, decorazione color argento
- Sedili rivestiti in pelle
- Cassetto nella plancia
- Tappeto in moquette e tappetini con logo RANGER
- Presa supplementare 12 V
- Divano posteriore smontabile
- Maniglie porte e maniglia portellone cromate
- Paraurti anteriore in tinta carrozzeria
- Calandra cromata
- Modanature contorno porte in look cromo
- Vernice metallizzata
- Staffe Sport in acciaio inox lucidate a specchio
- Battenti illuminati, cromati con Logo
- Piattaforma di carico con doppie pareti in acciaio
- Contenitore protezione vano bagagli
- Sedili anteriori riscaldati
- Cerchi in lega da 16" con design a 6 razze „curve"

* Carico utile = peso complessivo meno peso a vuoto con serbatoio pieno e conducente a bordo (75 kg). Tutte le indicazioni sui pesi valgono con riserva di possibili tolleranze di produzione e si riferiscono all'allestimento minimo dei modelli.

Ford Ranger Wildtrak (4x4) Doppel-Kabine | Cabine Double | Cabina Doppia

			3.0 TDCi 156
Netto-Preis ohne MwSt.	Prix net sans TVA	Prezzo netto senza IVA	43'532
Netto-Preis mit MwSt.	Prix net avec TVA	Prezzo netto con IVA	46'840
Radstand	Empattement	Passo	mm
			3000
Zylinder	Cylindres	Cilindri	
			4
Hubraum	Cylindrée	Cilindrata	cm ³
			2'953
Leistung	Puissance	Potenza	kW/PS @ min ⁻¹ kW/ch @ tr/min kW/CV @ 1/min
			115 156 @ 3'200
Max. Drehmoment	Couple maximal	Coppia massima	Nm @ min ⁻¹ Nm @ tr/min Nm @ 1/min
			380 @ 1'800
Emissionsklasse	Classe d'émission	Classe di emissione	
			Euro 4
Gänge	Vitesses	Marce	
			5
Treibstoff-Normalverbrauch	Consommation normalisée	Consumo normalizzato	(80/1268 EWG)
			Treibstoff-Normalverbrauch Consommation normalisée Consumo normalizzato (80/1268 EWG)
Ausstoss CO ₂	Emissions CO ₂	Emissioni CO ₂	g / km
			260
Stadt	Urbain	Urbano	l / 100km
			11.7
Überland	Extra-urbain	Extraurbano	l / 100km
			8.2
Gesamt	Cycle mixte	Misto	l / 100km
			9.5
Tankinhalt Liter	Capacité du réservoir litres	Capacità del serbatoio litri	l
			70
Gewicht	Poids	Pesi	Gewicht Poids Pesi
Leergewicht inkl. Fahrer	Poids à vide	Peso a vuoto	ca. kg*
			1'913
Nutzlast	Charge utile	Carico utile	max. kg*
			1'000
Gesamtgewicht	Poids total	Peso totale	max. kg
			2'985
Anhängelast gebremst, gem. Norm EG 92/21 bei 12% Steigung (Gesamtzuggewicht)			max. kg
Poids remorquable freiné, selon norme CE 92/21, pente 12% (Poids total en charge maxi avec remorque)			max. kg
			3'000 (5'985)
Peso rimorchiabile secondo normativa CE 92/21 con salita del 12% (Peso trainabile totale)			max. kg
Dachlast mit Normaldach	Charge de toit avec toit normal	Carico sul tetto normale	max. kg
			50
Reifen und Felgen	Pneus et jantes	Pneumatici e cerchi	Reifen Pneus Pneumatici
			255/60R 18
Reifen	Pneus	Pneumatici	
Wendekreis	Diamètre de braquage	Diametro di sterzata	Wendekreis Diamètre de braquage Diametro di sterzata
			m
			12.6
Plätze	Places	Posti	Plätze Places Posti
			5
Abmessungen auf Seite 17 18 Dimensions à la page 17 18 Dimensioni alla pagina 17 18			Abmessungen auf Seite 17 18 Dimensions à la page 17 18 Dimensioni alla pagina 17 18

Serienausstattung Ford Ranger Wildtrak Doppel-Kabine

Zur Serienausstattung des Ford Ranger Limited (siehe Seite 6) hat der New Ford Ranger Wildtrak folgende zusätzliche Serienausstattung:

- Alcantara® Lederausstattung mit „Wildtrak“ Schriftzug
- Aussenspiegel mit integrierten LED-Blinkleuchten, Gehäuse verchromt
- Dachreling
- Einsteigezierlisten in Chrom-Optik
- Lederlenkrad und Lederschaltknäufe
- 18"-Leichtmetallräder im 6x2-Speichen-Design
- Sportpedale
- Instrumenten-Zierringe in Chrom-Optik
- Sportbügel auf Ladepritsche in Wagenfarbe
- Seitliche Trittbretter aus Aluminium
- „Wildtrak“ Schriftzug Seite und hinten
- Unterfahrerschutz hinten aus hochglanzpolierten Edelstahl

Equipement de série du Ford

En plus de l'équipement de série du Ford Ranger Wildtrak a les équipements supplémentaires suivants:

- Garnissage cuir-Alcantara® avec graphisme „Wildtrak“
- Rétroviseurs avec clignotants de direction LED intégrés et boîtiers chromés
- Rails de toit
- Seuils de porte finition chromée
- Volant et pommeau de levier de vitesses en cuir
- Jantes en alliage 18" à 6x2 branches
- Pédales sport

Ranger Wildtrak Cabine Double

Limited (voir pages 6 et 7) le New Ford Ranger

- Encadrement des instruments finition chromée
- Arceau sport dans la couleur de la carrosserie
- Marchepieds latéraux en alu
- Inscription „Wildtrak“ – sur les côtés et à l'arrière
- Protection de soubassement arrière chromée

Equipaggiamento di serie Ford Ranger Wildtrak Cabina Doppia

Oltre all'allestimento di serie del Ford Ranger Limited (vedere a pagina 7) il New Ford Ranger Wildtrak ha di serie il seguente allestimento supplementare:

- Rivestimenti sedili in pelle-/alcantara® con sigla „Wildtrak“
- Specchietti retrovisori esterni, con lampeggiatore LED integrato e effetto cromato
- Barre sul tetto
- Batticchio cromato
- Volante e pomello leva cambio in pelle
- Cerchi in lega da 18" a 6x2 razze
- Pedaliera sportiva
- Cornici strumenti cromate
- Roll bar sport in tinta con la carrozzeria
- Batticalcagno laterali alluminio
- Sigla „Wildtrak“ – laterale e posteriore
- Rinforzo posteriore del sottoscocca cromato

* Nutzlast = Gesamtgewicht abzüglich Leergewicht bei vollem Tank und Fahrer (75kg). Alle Gewichtesangaben gelten vorbehaltlich möglicher Herstellungstoleranzen und beziehen sich auf die Mindestausstattung der Modelle.

* Charge utile = Poids total en charge (PTC) moins poids à vide du véhicule avec plein de carburant et conducteur de 75 kg. Tous les

chiffres de poids sont donnés sous réserve des tolérances de production et sont ceux des versions avec l'équipement le plus simple.

* Carico utile = peso complessivo meno peso a vuoto con serbatoio pieno e conducente a bordo (75 kg). Tutte le indicazioni sui pesi valgono con riserva di possibili tolleranze di produzione e si riferiscono all'allestimento minimo dei modelli.

Extras	Extras	Extras					
CHF Preis ohne MwSt. CHF Preis mit MwSt.	CHF Prix sans TVA CHF Prix avec TVA	CHF Prezzo senza IVA CHF Prezzo con IVA					
Klima	Climatisation	Climatizzatore	Einzel-Kabine Cabine Simple Cabina Singola	Extra-Kabine Cabine Extra Cabina Extra	Doppel-Kabine Cabine Double Cabina Doppia	Doppel-Kabine Cabine Double Cabina Doppia	Doppel-Kabine Cabine Double Cabina Doppia
			XL	XL	XL	Limited	Wildtrak
Klimaanlage	Climatisation	Climatizzatore	1'580 1'700	1'580 1'700	1'580 1'700	● ●	● ●
Karosserie I Farben	Carrosserie I Couleurs	Carrozzeria I Vernici					
Aluminium Laderaumabdeckung (Roller-Shutter)	Rouleau en aluminium (Roller-Shutter) pour le compartiment de charge	Copertura in alluminio (Roller-Shutter) per il vano di carico	— —	— —	— —	— —	2'463 2'650
Metallic Lackierung	Peinture métallisée	Vernice metallizzata	558 600	558 600	558 600	● ●	● ●
Garantien FordProtect	Garanties FordProtect	Garanzie FordProtect					
Extra-Garantie 3 Jahre oder 100'000 km	Garantie Extra 3 ans ou 100'000 km	Garanzia Extra 3 anni oppure 100'000 km	● ●	● ●	● ●	● ●	● ●
Extra-Garantie 4 Jahre oder 100'000 km ab	Garantie Extra 4 ans ou 100'000 km de	Garanzia Extra 4 anni oppure 100'000 km da	697 750	697 750	697 750	697 750	697 750
Extra-Garantie 5 Jahre oder 100'000 km ab	Garantie Extra 5 ans ou 100'000 km de	Garanzia Extra 5 anni oppure 100'000 km da	1'394 1'500	1'394 1'500	1'394 1'500	1'394 1'500	1'394 1'500
Extra-Garantie 4 Jahre oder 150'000 km ab	Garantie Extra 4 ans ou 150'000 km de	Garanzia Extra 4 anni oppure 150'000 km da	1'394 1'500	1'394 1'500	1'394 1'500	1'394 1'500	1'394 1'500
Neufahrzeug-Garantie: 24 Monate Garantie nach Ablieferung	Garantie sur le véhicule neuf: 24 mois de garantie depuis la livraison	Garanzia vettura nuova: 24 mesi di garanzia a partire dalla consegna	● ●	● ●	● ●	● ●	● ●
Garantie gegen Durchrostung: 6 Jahre Garantie nach Ablieferung	Garantie contre la corrosion: 6 ans de garantie depuis la livraison	Garanzia antiruggine: 6 anni di garanzia a partire dalla consegna	● ●	● ●	● ●	● ●	● ●

— nicht erhältlich
● Serienausstattung

— pas disponible
● Equipement de série

— non disponibile
● Equipaggiamento di serie

Zubehör bei Ihrem Ford-Händler	Les accessoires chez votre concessionnaire Ford	Accessori presso il Suo concessionario Ford					
CHF Preis ohne MwSt.* CHF Preis mit MwSt.*	CHF Prix sans TVA * CHF Prix avec TVA*	CHF Prezzo senza IVA * CHF Prezzo con IVA*					
Infotainment	Infotainment	Infotainment	Einzel-Kabine Cabine Simple Cabina Singola	Extra-Kabine Cabine Extra Cabina Extra	Doppel-Kabine Cabine Double Cabina Doppia	Doppel-Kabine Cabine Double Cabina Doppia	Doppel-Kabine Cabine Double Cabina Doppia
			XL	XL	XL	Limited	Wildtrak
Becker Radio-CD-Navigationssystem „Indianapolis-Pro“ (1 444 478)	Système de navigation Becker „Indianapolis-Pro“ avec radio/lecteur-CD (1 444 478)	Sistema di navigazione Radio-CD Becker „Indianapolis-Pro“ (1 444 478)	1'066 1'147	1'066 1'147	1'066 1'147	1'066 1'147	1'066 1'147
Sicherheit	Sécurité	Sicurezza					
Einstiegsleisten, 1 Satz vorne, aus poliertem, rostfreiem Stahl (mit eingraviertem Ranger-Logo) (1 135 048)	Enjoliveurs de seuils de portes, 1 jeu pour portes AV, en acier inoxydable poli (avec logo Ranger gravé) (1 135 048)	Modanature contorno porte, 1 kit davanti, in acciaio inox lucidato (con logo Ranger inciso) (1 135 048)	144 155	144 155	144 155	● ●	● ●
Einstiegsleisten, 1 Satz hinten, aus poliertem, rostfreiem Stahl (nur in Verbindung mit Doppelkabine) (1 135 047)	Enjoliveurs de seuils de portes, 1 jeu pour portes AR, en acier inoxydable poli (seulement pour Cabine Double) (1 135 047)	Modanature contorno porte, 1 kit dietro, in acciaio inox lucidato (solo in combinazione con Cabina Doppia) (1 135 047)	— —	— —	76 82	● ●	● ●
Gummifussmatten in Passform vorne (1 096 924)	Sur-tapis AV sur mesures, en caoutchouc (1 096 924)	Tappetini sagomati in gomma davanti (1 096 924)	97 104	97 104	97 104	97 104	97 104
Teppichfussmatten in Passform, Premium Velours, Satz vorne, mit Ranger-Schriftzug (1 094 418)	Sur-tapis sur mesures, en velours 'premium', jeu AV, avec logo Ranger (1 094 418)	Tappetini sagomati in moquette, Premium Velours, kit davanti, con scritta Ranger (1 094 418)	97 104	97 104	97 104	97 104	● ●
Teppichfussmatten in Passform, Premium Velours, Satz hinten (nur in Verbindung mit Doppelkabine) (1 096 923)	Sur-tapis sur mesures, en velours 'premium', jeu AR (seulement pour Cabine Double) (1 096 923)	Tappetini sagomati in moquette, Premium Velours, kit dietro (solo in combinazione con Cabina Doppia) (1 096 923)	— —	— —	63 68	63 68	● ●

— nicht erhältlich
● Serienausstattung
• Preise excl. Montage

— pas disponible
● Equipement de série
• Prix sans la main d'oeuvre de montage

— non disponibile
● Equipaggiamento di serie
• Prezzi escl. montaggio

Zubehör bei Ihrem Ford-Händler CHF Preis ohne MwSt.* CHF Preis mit MwSt.*	Les accessoires chez votre concessionnaire Ford CHF Prix sans TVA * CHF Prix avec TVA*	Accessori presso il Suo concessionario Ford CHF Prezzo senza IVA * CHF Prezzo con IVA*					
Fahrzeugschutz	Proteccion véhicule	Protezione veicolo	Einzel-Kabine Cabine Simple Cabina Singola	Extra-Kabine Cabine Extra Cabina Extra	Doppel-Kabine Cabine Double Cabina Doppia	Doppel-Kabine Cabine Double Cabina Doppia	Doppel-Kabine Cabine Double Cabina Doppia
			XL	XL	XL	Limited	Wildtrak
Laderaum-Schutzwanne aus Kunststoff mit Heckklappenabdeckung	Coque de protection interne de la benne en matière plastique, couvercle protecteur pour hayon	Contenitore protezione vano di bagagli in materia plastica, protezione per portellone					
Einzel-Kabine (1 493 892)	Cabine Simple (1 493 892)	Cabina Singola (1 493 892)	806 867	— —	— —	— —	— —
Extra-Kabine ohne Sportbügel (1 546 690)	Cabine Extra sans arceau sport (1 546 690)	Cabina Extra senza barra sportiva (1 546 690)	— —	737 793	— —	— —	— —
Extra-Kabine mit Sportbügel (1 488 915)	Cabine Extra avec arceau sport (1 488 915)	Cabina Extra con barra sportiva (1 488 915)	— —	605 651	— —	— —	— —
Doppel-Kabine ohne Sportbügel (1 488 906)	Cabine Double sans arceau sport (1 488 906)	Cabina Doppia senza barra sportiva (1 488 906)	— —	— —	588 633	● ●	● ●
Doppel-Kabine mit Sportbügel (1 488 912)	Cabine Double avec arceau sport (1 488 912)	Cabina Doppia con barra sportiva (1 488 912)	— —	— —	540 581	● ●	● ●
Hardtop mit Seitenfenster	Hardtop avec fenêtres	Hardtop con finestrini					
Extra-Kabine (1 504 895)	Cabine Extra (1 504 895)	Cabina Extra (1 504 895)	— —	4'015 4'321	— —	— —	— —
Doppel-Kabine (1 473 304)	Cabine Double (1 473 304)	Cabina Doppia (1 473 304)	— —	— —	2'965 3'191	— —	— —
Feste Laderaumabdeckung (Modell X) mit Sportbügel, in der Höhe und Neigung klappbar, silber lackiert (1 487 196)	Plancher de chargement fixe (modèle X) avec arceau sport, rabattable en hauteur et inclination, peinture argentée (1 487 196)	Copertura fissa del vano di carico (Modello X) con barra sportiva, ribaltabile in altezza e inclinazione, vernice colore argento (1 487 196)	— —	— —	2'260 2'432	2'260 2'432	— —

— nicht erhältlich
● Serienausstattung
• Preise excl. Montage

— pas disponible
● Équipement de série
• Prix sans la main d'œuvre de montage

— non disponibile
● Equipaggiamento di serie
• Prezzi escl. montaggio

Zubehör bei Ihrem Ford-Händler CHF Preis ohne MwSt.* CHF Preis mit MwSt.*	Les accessoires chez votre concessionnaire Ford CHF Prix sans TVA * CHF Prix avec TVA*	Accessori presso il Suo concessionario Ford CHF Prezzo senza IVA * CHF Prezzo con IVA*					
Transport	Transport	Trasporto	Einzel-Kabine Cabine Simple Cabina Singola	Extra-Kabine Cabine Extra Cabina Extra	Doppel-Kabine Cabine Double Cabina Doppia	Doppel-Kabine Cabine Double Cabina Doppia	Doppel-Kabine Cabine Double Cabina Doppia
			XL	XL	XL	Limited	Wildtrak
Anhängerkupplung mit festem Kugelkopf (1 496 077)	Attelage à boule fixe (1 496 077)	Gancio di traino con sfera fissa (1 496 077)	569 612	569 612	569 612	569 612	569 612
Elektro-Einbausatz (7-polig) (1 540 625)	Kit d'installation (à 7-pôles) (1 540 625)	Kit di montaggio elettrico (7 poli) (1 540 625)	261 281	261 281	261 281	261 281	261 281
Elektro-Einbausatz (13-polig) (1 540 624)	Kit d'installation (à 13-pôles) (1 540 624)	Kit di montaggio elettrico (13 poli) (1 540 624)	294 316	294 316	294 316	294 316	294 316
Styling	Styling	Styling					
Radmutter, abschliessbar (4 070 102)	Boulons de roues verrouillables (4 070 102)	Dadi ruota bloccabili antifurto (4 070 102)	116 125	116 125	116 125	116 125	116 125

— nicht erhältlich
● Serienausstattung
• Preise excl. Montage

— pas disponible
● Équipement de série
• Prix sans la main d'œuvre de montage

— non disponibile
● Equipaggiamento di serie
• Prezzi escl. montaggio

Abmessungen, mm Ford Ranger Einzel-Kabine XL

Dimensions, mm Ford Ranger Cabine Simple XL

Dimensioni, mm Ford Ranger Cabina Singola XL

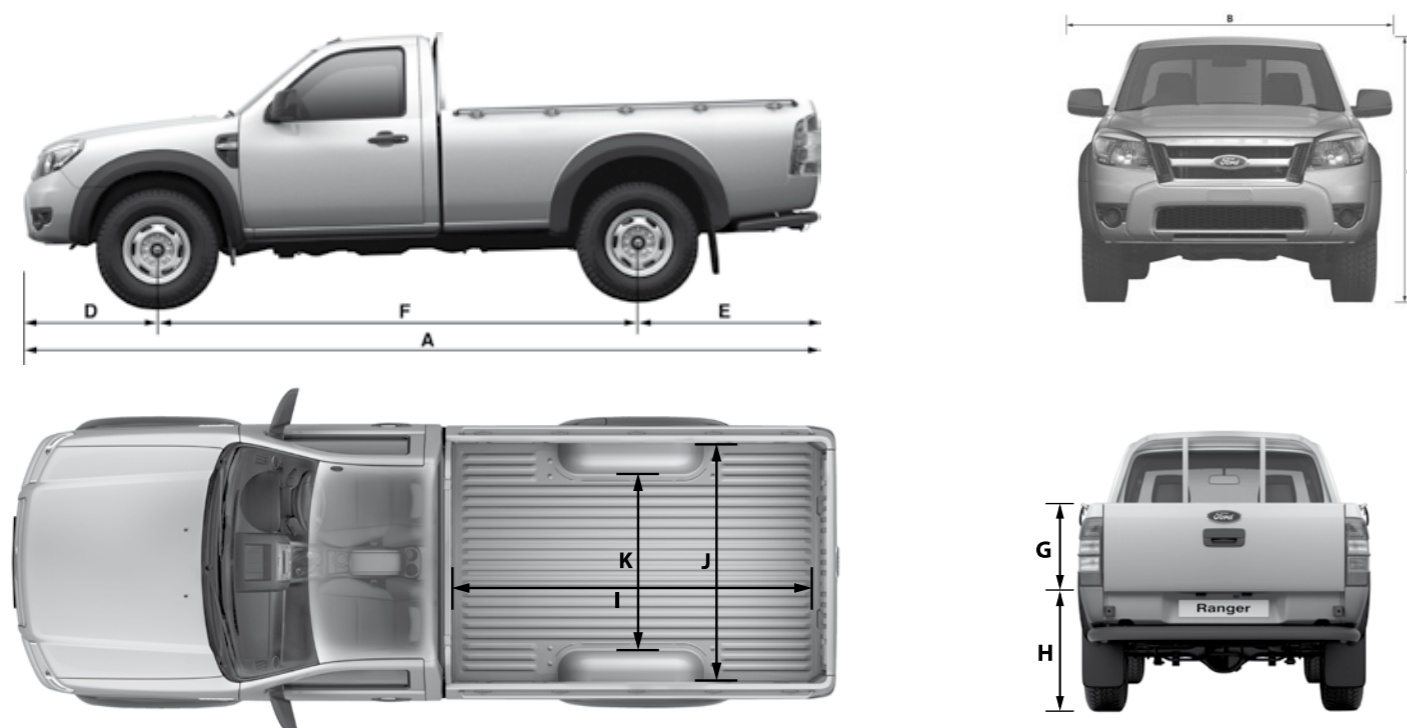

Einzel-Kabine XL Cabine Simple XL Cabina Singola XL	4x4
A Gesamtlänge Longueur hors-tout Lunghezza totale	5'080
B Gesamtbreite ohne Spiegel Largeur hors-tout sans rétroviseurs Larghezza totale senza retrovisori	1'788
C Gesamthöhe unbeladen Hauteur hors tout à vide Altezza totale, veicolo senza i passeggeri	1'743
D Überhang vorne Porte-à-faux AV Sporgenza anteriore	888
E Überhang hinten Porte-à-faux AR Sporgenza posteriore	1'192
F Radstand Empattement Passo	3'000
G Höhe Ladebordwand Hauteur intérieure des parois de la benne Altezza parete bordo di carico	465
H Beladehöhe (unbeladen) Hauteur plancher (à vide) Altezza di carico (veicolo vuoto)	803
I Laderaumlänge am Boden Longueur compartiment de charge (plancher) Lunghezza del vano di carico sul pavimento	2'280
J Laderauminnenbreite Largeur intérieure compartiment de charge Larghezza interna del vano di carico	1'456
K Breite zwischen Radkästen Largeur entre passages des roues Larghezza fra i passaruote	1'090
Kopffreiheit vorne Dégagement pour la tête aux places AV Spazio effettivo per la testa davanti	1'012
Beinfreiheit Dégagement pour les jambes Spazio per le gambe	1'049
Kopffreiheit hinten Dégagement pour la tête aux places AR Spazio effettivo per la testa dietro	-

Hinweis: Bitte beachten Sie, dass alle angegebenen Daten bauartbedingten Abweichungen unterliegen und je nach Ausführung um +/- 50 mm variieren können! Sämtliche Angaben in dieser Preisliste entsprechen den zum Zeitpunkt des Drucks vorhandenen Kenntnissen. Sie können sich bis zum Kauf ändern.

Remarque: Veuillez noter que toutes les données de construction sont sujettes à des variations qui, selon la version, peuvent aller de + à - 50 mm! Toutes les données figurant sur cette liste de prix correspondent à la situation au moment de l'impression. Elle sont cependant susceptibles d'être modifiées jusqu'au moment de l'achat.

Nota: occorre tener conto del fatto che tutti i dati menzionati sono subordinati a divergenze dettate dal loro tipo di costruzione e possono variare di +/- 50 mm secondo il modello! Tutti i dati del presente listino prezzi sono quelli noti al momento di andare in stampa. Essi possono subire modifiche fino al momento dell'acquisto.

Abmessungen, mm Ford Ranger Extra-Kabine XL

Dimensions, mm Ford Ranger Cabine Extra XL

Dimensioni, mm Ford Ranger Cabina Extra XL

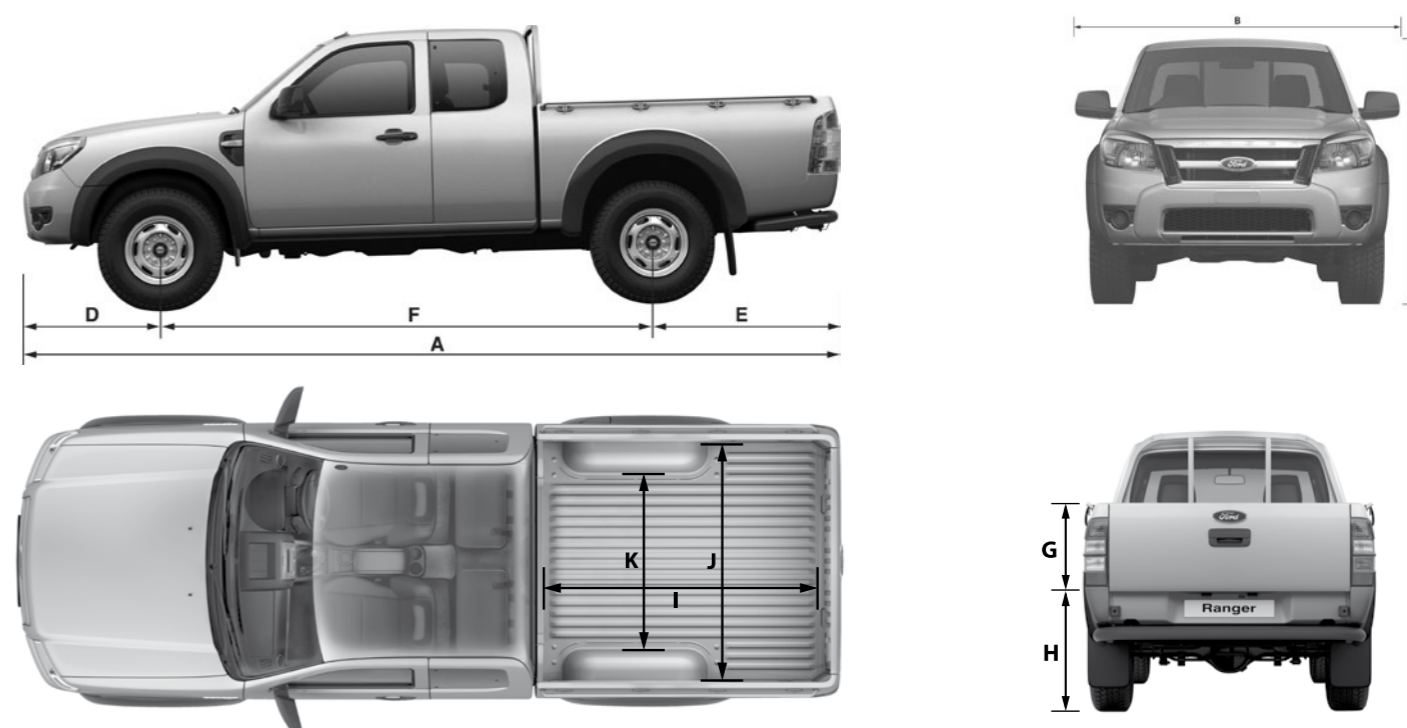

Extra-Kabine XL Cabine Extra XL Cabina Extra XL	4x4
A Gesamtlänge Longueur hors-tout Lunghezza totale	5'080
B Gesamtbreite ohne Spiegel Largeur hors-tout sans rétroviseurs Larghezza totale senza retrovisori	1'788
C Gesamthöhe unbeladen Hauteur hors tout à vide Altezza totale, veicolo senza i passeggeri	1'743
D Überhang vorne Porte-à-faux AV Sporgenza anteriore	888
E Überhang hinten Porte-à-faux AR Sporgenza posteriore	1'192
F Radstand Empattement Passo	3'000
G Höhe Ladebordwand Hauteur intérieure des parois de la benne Altezza parete bordo di carico	465
H Beladehöhe (unbeladen) Hauteur plancher (à vide) Altezza di carico (veicolo vuoto)	797
I Laderaumlänge am Boden Longueur compartiment de charge (plancher) Lunghezza del vano di carico sul pavimento	1'753
J Laderauminnenbreite Largeur intérieure compartiment de charge Larghezza interna del vano di carico	1'456
K Breite zwischen Radkästen Largeur entre passages des roues Larghezza fra i passaruote	1'090
Kopffreiheit vorne Dégagement pour la tête aux places AV Spazio effettivo per la testa davanti	1'012
Beinfreiheit Dégagement pour les jambes Spazio per le gambe	1'068
Kopffreiheit hinten Dégagement pour la tête aux places AR Spazio effettivo per la testa dietro	938

Hinweis: Bitte beachten Sie, dass alle angegebenen Daten bauartbedingten Abweichungen unterliegen und je nach Ausführung um +/- 50 mm variieren können! Sämtliche Angaben in dieser Preisliste entsprechen den zum Zeitpunkt des Drucks vorhandenen Kenntnissen. Sie können sich bis zum Kauf ändern.

Remarque: Veuillez noter que toutes les données de construction sont sujettes à des variations qui, selon la version, peuvent aller de + à - 50 mm! Toutes les données figurant sur cette liste de prix correspondent à la situation au moment de l'impression. Elle sont cependant susceptibles d'être modifiées jusqu'au moment de l'achat.

Nota: occorre tener conto del fatto che tutti i dati menzionati sono subordinati a divergenze dettate dal loro tipo di costruzione e possono variare di +/- 50 mm secondo il modello! Tutti i dati del presente listino prezzi sono quelli noti al momento di andare in stampa. Essi possono subire modifiche fino al momento dell'acquisto.

Abmessungen, mm Ford Ranger Doppel-Kabine XL

Dimensions, mm Ford Ranger Cabine Double XL

Dimensioni, mm Ford Ranger Cabina doppia XL

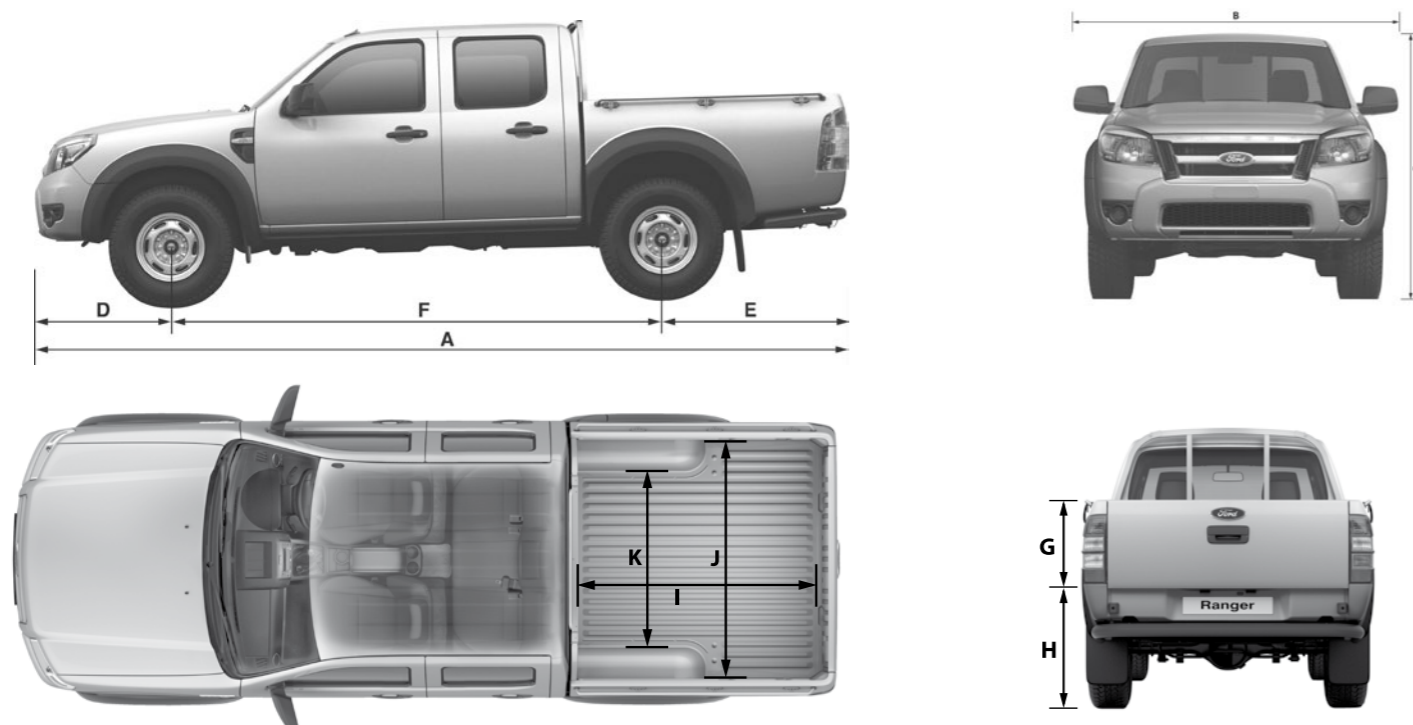

Doppel-Kabine XL Cabine Double XL Cabina Doppia XL	4x4
A Gesamtlänge I Longueur hors-tout I Lunghezza totale	5'080
Gesamtbreite ohne Spiegel	
B Largeur hors-tout sans rétroviseurs Larghezza totale senza retrovisori	1'788
Gesamthöhe unbeladen	
C Hauteur hors tout à vide Altezza totale, veicolo senza i passeggeri	1'762
D Überhang vorne I Porte-à-faux AV I Sporgenza anteriore	888
E Überhang hinten I Porte-à-faux AR I Sporgenza posteriore	1'192
F Radstand I Empattement I Passo	3'000
Höhe Ladebordwand	
G Hauteur intérieure des parois de la benne Altezza parete bordo di carico	465
H Beladehöhe (unbeladen) I Hauteur plancher (à vide) I Altezza di carico (veicolo vuoto)	798
Laderaumlänge am Boden	
I Longueur compartiment de charge (plancher) Lunghezza del vano di carico sul pavimento	1'530
Laderauminnenbreite	
J Largeur intérieure compartiment de charge Larghezza interna del vano di carico	1'456
Breite zwischen Radkästen	
K Largeur entre passages des roues Larghezza fra i passaruote	1'090
Kopffreiheit vorne Dégagement pour la tête aux places AV Spazio effettivo per la testa davanti	1'012
Beinfreiheit I Dégagement pour les jambes I Spazio per le gambe	1'068
Kopffreiheit hinten Dégagement pour la tête aux places AR Spazio effettivo per la testa dietro	982

Hinweis: Bitte beachten Sie, dass alle angegebenen Daten bauartbedingten Abweichungen unterliegen und je nach Ausführung um + / - 50 mm variieren können!
Sämtliche Angaben in dieser Preisliste entsprechen den zum Zeitpunkt des Drucks vorhandenen Kenntnissen. Sie können sich bis zum Kauf ändern.

Remarque: Veuillez noter que toutes les données de construction sont sujettes à des variations qui, selon la version, peuvent aller de + à - 50 mm!
Toutes les données figurant sur cette liste de prix correspondent à la situation au moment de l'impression. Elle sont cependant susceptibles d'être modifiées jusqu'au moment de l'achat.

Nota: occorre tener conto del fatto che tutti i dati menzionati sono subordinati a divergenze dettate dal loro tipo di costruzione e possono variare di + / - 50 mm secondo il modello!
Tutti i dati del presente listino prezzi sono quelli noti al momento di andare in stampa. Essi possono subire modifiche fino al momento dell'acquisto.

Abmessungen, mm Ford Ranger Doppel-Kabine Limited / Wildtrak

Dimensions, mm Ford Ranger Cabine Double Limited / Wildtrak

Dimensioni, mm Ford Ranger Cabina doppia Limited / Wildtrak

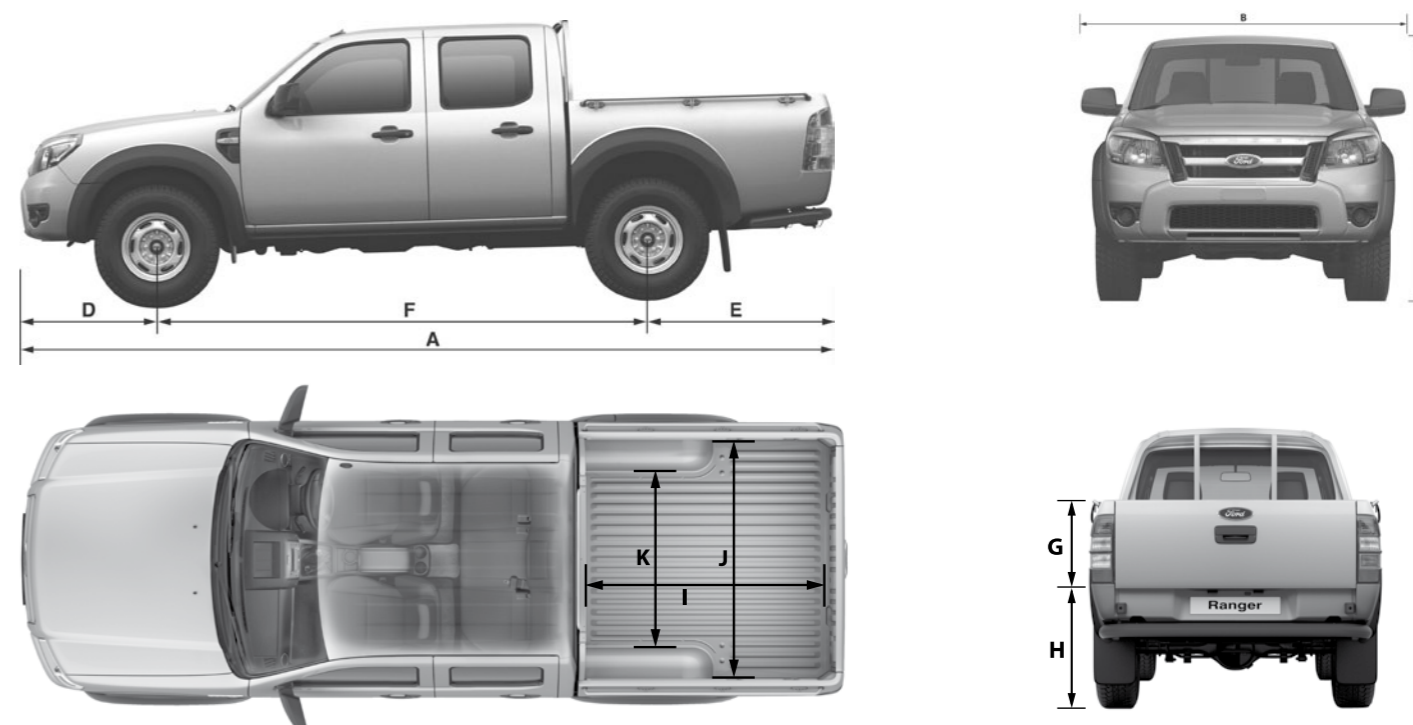

Doppel-Kabine Limited I Wildtrak Cabine Double Limited I Wildtrak Cabina Doppia Limited I Wildtrak	4x4
A Gesamtlänge I Longueur hors-tout I Lunghezza totale	5'080
Gesamtbreite ohne Spiegel	
B Largeur hors-tout sans rétroviseurs Larghezza totale senza retrovisori	1'788
Gesamthöhe unbeladen	
C Hauteur hors tout à vide Altezza totale, veicolo senza i passeggeri	1'762 I 1'797
D Überhang vorne I Porte-à-faux AV I Sporgenza anteriore	888
E Überhang hinten I Porte-à-faux AR I Sporgenza posteriore	1'192
F Radstand I Empattement I Passo	3'000
Höhe Ladebordwand	
G Hauteur intérieure des parois de la benne Altezza parete bordo di carico	465
H Beladehöhe (unbeladen) I Hauteur plancher (à vide) I Altezza di carico (veicolo vuoto)	805
Laderaumlänge am Boden I mit Laderaum Schutzwanne	
I Longueur compartiment de charge (plancher) I avec coque protection Lunghezza del vano di carico sul pavimento I con contenitore protezione	1'530 I 1'480
Laderauminnenbreite I mit Laderaum Schutzwanne	
J Largeur intérieure compartiment de charge I avec coque protection Larghezza interna del vano di carico I con contenitore protezione	1'456 I 1'340
Breite zwischen Radkästen I mit Laderaum Schutzwanne	
K Largeur entre passages des roues I avec coque protection Larghezza fra i passaruote I con contenitore protezione	1'092 I 1'080
Kopffreiheit vorne Dégagement pour la tête aux places AV Spazio effettivo per la testa davanti	1'012
Beinfreiheit I Dégagement pour les jambes I Spazio per le gambe	1'068
Kopffreiheit hinten Dégagement pour la tête aux places AR Spazio effettivo per la testa dietro	982

Hinweis: Bitte beachten Sie, dass alle angegebenen Daten bauartbedingten Abweichungen unterliegen und je nach Ausführung um + / - 50 mm variieren können!
Sämtliche Angaben in dieser Preisliste entsprechen den zum Zeitpunkt des Drucks vorhandenen Kenntnissen. Sie können sich bis zum Kauf ändern.

Remarque: Veuillez noter que toutes les données de construction sont sujettes à des variations qui, selon la version, peuvent aller de + à - 50 mm!
Toutes les données figurant sur cette liste de prix correspondent à la situation au moment de l'impression. Elle sont cependant susceptibles d'être modifiées jusqu'au moment de l'achat.

Nota: occorre tener conto del fatto che tutti i dati menzionati sono subordinati a divergenze dettate dal loro tipo di costruzione e possono variare di + / - 50 mm secondo il modello!
Tutti i dati del presente listino prezzi sono quelli noti al momento di andare in stampa. Essi possono subire modifiche fino al momento dell'acquisto.

Manövrierbarkeit, Ford Ranger

Manœuvrabilité, Ford Ranger

Manovrabilità, Ford Ranger

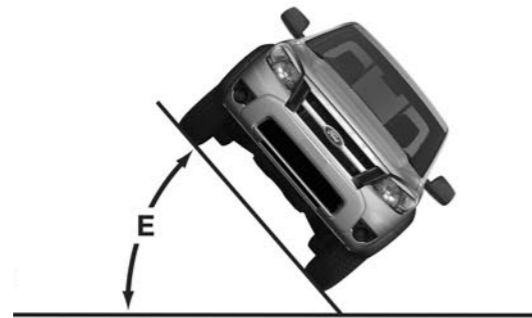
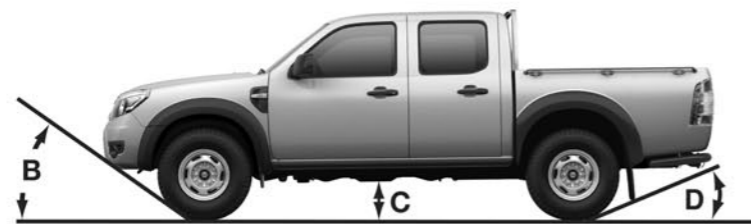

Ford Ranger Ford Ranger Ford Ranger	4x4
Wasserdurchfahrt A Hauteur maxi de franchissement de gué Altezza massima di guado	750 mm
Böschungswinkel vorne B Angle d'attaque Angolo d'attacco	34°
Bodenfreiheit C Garde au sol Altezza libera da terra	207 mm
Böschungswinkel hinten (ohne Anhängavorrichtung) D Angle de fuite (sans dispositif d'attelage) Angolo di uscita (senza gancio di traino)	20°
Maximaler Kippwinkel Rampenwinkel Wendekreis E Angle de retournement Angle de pente maxi Rayon de braquage Angolo di ribaltamento Angolo di rampa Diametro di sterzata	49° 28° 12.6 m

Notizen

Notes

Note

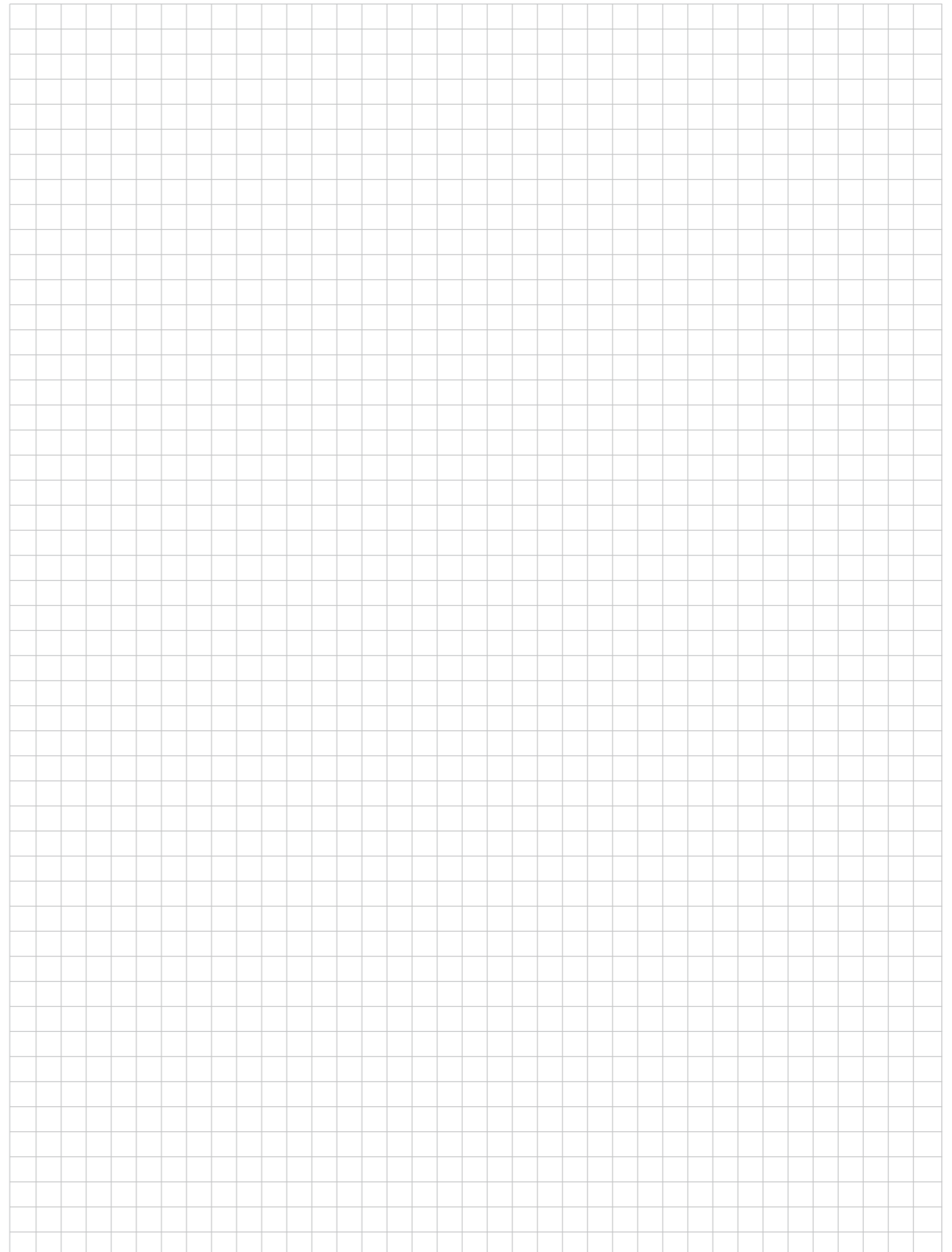



Ford Motor Company (Switzerland) SA,
Marketing Wallisellen
www.ford.ch
(01.05.2010)

Die Ford Motor Company (Switzerland) SA, behält sich das Recht vor, jederzeit und ohne vorherige Ankündigung Konstruktion, Daten, Ausrüstungen und Preise ihrer Modelle zu ändern.

La Ford Motor Company (Switzerland) SA, se réserve le droit de modifier à tout moment et sans préavis la production, les spécifications, l'équipement et les prix de ses modèles.

La Ford Motor Company (Switzerland) SA, si riserva il diritto di modificare in qualsiasi momento e senza preavviso, la costruzione, i dati tecnici, gli allestimenti e i prezzi dei suoi modelli.

Händler | Concessionnaire | Concessionario

IDÉEL

Konzept & Layout:

Idéel, M.Küng | 8707 Uetikon a. S. | www.ideel.ch | Tel. +41 (0)44 921 19 43