

Transit Connect
Preisliste ab 01.03.2010

Transit Connect
Liste de prix du 01.03.2010

Transit Connect
Listino prezzi dal 01.03.2010

Feel the difference



Inhaltsverzeichnis | Sommaire | Indice

Ford Transit Connect			Seite Page Pagina
Serienausstattung	Equipement de série	Equipaggiamento di serie	4 - 9
Motordaten	Données-moteur	Dati del motore	10
Preise	Prix	Prezzi	12 - 15
Ford Transit Connect Extras			
Sicherheit	Sécurité	Sicurezza	16
Laderaum	Espace de chargement	Vano di carico	17
Technik	Technique	Tecnologia	17
Türen Fenster	Portes Fenêtres	Porte Finestrini	18
Karosserie Farben	Carrosserie Couleurs	Carrozzeria Vernici	19
Sitze Komfort	Sièges Confort	Sedili Comfort	20 - 21
Klima	Climatisation	Climatizzatore	22
Audio	Systèmes audio	Audio	22
Garantien FordProtect	Garanties FordProtect	Garanzie FordProtect	23
FordServicepakete	FordPaquet de service	FordPacchetto di Servizio	23

Ford Transit Connect | Connect Trend

Serienausstattung Transit Connect

- Antiblockiersystem (ABS) mit elektronischer Bremskraftverteilung (EBD), Scheibenbremsen vorn und hinten
- Bremsassistent (Brake Emergency Assist)
- Stahlräder 6.0 x 15"
- Radabdeckungen
- Servolenkung
- Airbag Fahrerseite
- Lenkrad in Höhe und Reichweite verstellbar
- Heizung mit Umluftfunktion
- -29°-Starter-Paket (Heavy Duty Battery)
- Wegfahrsperrung PATS
- Zentral-/Doppelverriegelung mit 1 Fernbedienungsschlüssel
- Sicherheitsschloss Lock-in-Latch mit Stahlverstärkung
- Elektrische Fensterheber vorn
- Manuell verstellbare Aussenspiegel ohne toten Winkel
- Audio 6000 Stereo-AM/FM-Radio/CD-Spieler, RDS, 2 Lautsprecher, Fernbedienung (2 x 15 Watt), Aux in
- Dachantenne
- Digitaluhr
- Clipboard-Halterung an der mittleren Armaturentafel
- Überkopf-Ablagefach über die gesamte Windschutzscheibenbreite
- Vordersitze mit Anti-Dive-Funktion, mit höhenverstellbaren Kopfstützen
- Stoffbezüge, Dunkelgrau (Lattice/Twill-Dark Pewte)
- Fahrersitz 6-fach verstellbar, mit Höhenverstellung, Lendenwirbelstütze, Armlehne rechts, Beifahrer-Spacesitz, umklappbar zur Vergrößerung des Laderaums / (Sitzpaket 9)
- Frontscheibe aus Sicherheitsglas
- Sichtbare Fahrgestellnummer
- Halogenscheinwerfer
- Home Safe Light 30 Sekunden
- Tagfahrlicht automatisch
- Getöntes Glas
- Handschuhfachbeleuchtung
- Fahrgastraumleuchte
- Dritte Bremsleuchte
- Tiefdach (nur Transit Connect SWB)
- Erhöhtes Dach (nur Transit Connect LWB)
- Abschliessbare Motorhaube
- Abschliessbarer Tankdeckel
- Stossfänger in Eigenfarbe
- Seitenschutzleisten
- Dachhimmel vorn
- Laderaumschiebetür rechts (ohne Fenster) (nur Transit Connect L)
- Trenngitter, gesamte Breite, gesamte Höhe mit drehbarem Lastschutzgitter
- Heckdoppelflügeltüren 180° (ohne Fenster)
- Laderaumbeleuchtung
- Laderaumbodenabdeckung aus Gummi
- Zugösen vorn und hinten

Zusätzlich beim Transit Connect Trend

- Manuelle Klimaanlage
- Visibility Pack (Frontscheibenheizung "Quickclear", mit beheizbaren Scheibenwaschdüsen, Aussenspiegel elektrisch verstellbar und heizbar)
- Elektrisch verstellbare und heizbare Aussenspiegel ohne toten Winkel
- Nebelscheinwerfer vorn
- Stossfänger in Wagenfarbe
- Trend-Raddeckel
- Lenkradspeichen in Aluminium-Look
- Schalthebelknopf Aluminium-Look
- Leseleuchte vorn
- Hecktür-Staunetz bei Doppelflügeltüren
- Stoffbezüge, Brilliant Blau (Lattice/Twill-Dark Pewte)
Fahrersitz 6-fach verstellbar, mit Höhenverstellung, Lendenwirbelstütze, Armlehne rechts, Beifahrer-Spacesitz, umklappbar zur Vergrößerung des Laderaums / (Sitz-Paket 45)*

* Hinweis:

Dunkelgraue Sitzbezüge sind nur mit dunkelgrauem, unbeschichtetem Armaturenräger erhältlich.
Brillantblaue Sitzbezüge werden ausschließlich mit zweifarbigem Armaturenräger (oben beschichtet, tief-brillantblau; unten unbeschichtet, dunkelgrau) angeboten und sind nicht i. V. mit den Aussenfarben 'Tango Metallic' oder 'Colorado-Rot' erhältlich.

Ford Transit Connect | Connect Trend

Équipement de série Transit Connect

- Système de freinage antiblocage (ABS) avec répartition électronique du freinage (EBD), disques AV et AR
- Assistance extra pour freinage d'urgence (Brake-Emergency-Assist)
- Jantes en acier 6.0 x 15"
- Enjoliveurs de roues
- Direction assistée
- Airbag conducteur
- Volant réglable en hauteur et en profondeur
- Chauffage/ventilation avec recirculation de l'air
- Pack-démarrage pour tempé ratures jusqu'à -29° (Heavy Duty Battery)
- Système anti-démarrage PATS
- Verrouillage central/double avec 1 clé à télécommande
- Serrures anti-effraction "Lock-in-Latch" avec protection en acier
- Lève-vitres électriques aux portes AV
- Rétroviseurs à réglage manuel, sans angle mort
- Audio 6000: radio stéréo AM/FM RDS, lecteur-CD, 2 haut-parleurs, télécommande (2x15 watts), Aux in
- Antenne de toit
- Montre digitale (numérique)
- Porte-documents dans la partie centrale du tableau de bord
- Bac de rangement au-dessus du pare-brise, sur toute la largeur
- Sièges AV avec fonction Anti-Dive (antiplongée) et appuis-tête réglables en hauteur
- Revêtement des sièges en tissu gris sombre, (Lattice/Twill-Dark Pewte)
- Siège conducteur à 6 réglages, avec réglage en hauteur, soutien-lombaire, et accoudoir D; siège passager AV "Spacesiège" rabattable pour agrandir le volume / la longueur de l'espace de chargement (Pack Sièges 9)
- Pare-brise en verre de sécurité
- Numéro de châssis visible de l'extérieur
- Phares halogènes
- Home Safe Light 30 seconde (éclairage d'accompagnement)
- Phares diurnes automatiques
- Vitres teintées
- Eclairage dans la boîte à gants
- Eclairage de l'espace-passager
- 3ème feu de freinage
- Toit bas (seulement Transit Connect SWB)
- Toit élevé (seulement Transit Connect LWB)
- Capot moteur fermant à clé
- Bouchon de réservoir à clé
- Pare-chocs dans sa propre couleur
- Moulures latérales de protection
- Plafond capitonné à l'avant
- Porte latérale D coulissante (sans vitres) (seulement Transit Connect L)
- Grillage de séparation sur toute la largeur / hauteur, pivotant côté passager
- Porte AR à 2 battants ouvrant à 180° (sans vitres)
- Eclairage du compartiment de charge
- Protection en caoutchouc dans le compartiment de charge
- Crochets d'arrimage AV et AR

En plus sur le Transit Connect Trend

- Climatisation manuelle
- Visibility Pack (Pare-brise chauffant "Quickclear" avec gicleurs de lave-glace chauffants, rétroviseurs à réglage dégivrage électriques)
- Rétroviseurs à réglage/dégivrage électriques sans angle mort
- Phares antibrouillard AV
- Pare-chocs dans la couleur de la carrosserie
- Enjoliveurs des roues Trend
- Volant 3 branches en look alu
- Pommeau de levier de vitesses en look alu
- Lampe de lecture AV
- Filet de retenue dans porte AR à 2 battants
- Revêtement des sièges en tissu bleu brillant, (Lattice/Twill-Dark Pewte)
Siège conducteur à 6 réglages, avec réglage en hauteur, soutienlombaire, et accoudoir D; siège passager AV "Spacesiège" rabattable pour agrandir le volume / la longueur de l'espace de chargement /(pack Sièges 45)*

* Remarque:
Les garnissages gris sombre sont disponibles seulement avec les planches de bord peintes en gris sombre.
Les garnissages de sièges en Brillantblue sont proposés exclusivement avec les planches de bord bicolores (partie supérieure en bleu brillant, partie inférieure en gris sombre) et ils ne sont pas compatibles avec les couleurs de carrosserie "Tango Metallic" ou "Colorado Red".

Ford Transit Connect I Connect Trend

Equipaggiamento di serie Transit Connect

- Sistema frenante antibloccaggio (ABS), comprende distribuzione elettronica della forza frenante (EBD), freni a disco avanti e dietro
- Assistenza frenata d'emergenza (Brake-Emergency-Assist)
- Cerchi in acciaio 6.0 x 15"
- Copricerchi
- Servosterzo
- Airbag lato guida
- Piantone di sterzo regolabile in altezza e profondità
- Riscaldamento con funzione di ricircolo
- -29° Starter Paket (Heavy Duty Battery)
- Immobilizer PATS
- Chiusura centralizzata/doppia sicurezza con 1 telecomando
- Serratura di sicurezza Lock-in-Latch con rinforzo in acciaio
- Alzacristalli elettrico anteriore
- Specchietti esterni a regolazione manuale, senza angolo morto
- Audio 6000 Stereo AM/FM Radio/Lettore CD, RDS, 2 altoparlanti, incl. comandi sul piantone dello sterzo (2X 15 Watt), Aux in
- Antenna a tetto
- Orologio digitale
- Supporto clipboard al centro della plancia
- Mensola portaoggetti a tetto per l'intera larghezza del parabrezza
- Sedile anteriore con funzione anti-dive, con poggiatesta regolabili in altezza
- Rivestimenti dei sedili di stoffa, Grigio oscuro (Lattice/Twill-Dark Pewte)
- Sedile di guida regolabile manuale, 6 posizioni, regolabile in altezza, supporto lombare, bracciolo a destra, Sedile del passeggero reclinabile "Sedile Space" per aumentare il volume di carico (Pack Sièges 9)
- Parabrezza in vetro di sicurezza
- Numero di telaio a vista
- Fari alogeni
- Home Safe Light 30 secondi
- Fari diurni, automatici
- Cristalli oscurati
- Portaoggetti illuminato
- Illuminazione nell'abitacolo
- 3a luce di stop
- Tetto baso (soltanto Transit Connect SWB)
- Tetto alto (soltanto Transit Connect LWB)
- Cofano motore con serratura
- Tappo serbatoio con serratura
- Paraurti in grigio medio
- Strisce di protezione laterali
- Padiglione, davanti
- Porta scorrecole del vano di carico, destra non vetrata (solo Transit Connect L)
- Griglia divisoria a tutta larghezza, tutta altezza, con rete di protezione carichi girevole
- Porte posteriori a doppio battente orientabili di 180° non vetrate
- Luce abitacolo
- Tappetino di gomma per fondo vano di carico
- Occhielli d'ancoraggio nel vano di carico

Inoltre per il Transit Connect Trend

- Climatizzatore manuale
- Visibility Pack (Parabrezza termico "Quickclear", con ugelli lavavetro riscaldati, retrovisori regolabili e riscaldabili elettrici)
- Specchietti retrovisore esterni a regolazione elettrica e riscaldati, senza angolo morto
- Fendinebbia anteriore
- Paraurti tinta carrozzeria
- Copriruote Trend
- Razze di volante in "Look alluminio"
- Pomello leva cambio, "Look alluminio"
- Luce leggimappa
- Tasche portaoggetti con reti negli sportelli, dietro
- Rivestimenti di stoffa, blu brillante (Lattice/Twill-Dark Pewter) sedile di guida regolabile su 6 posizioni, con regolazione in altezza, supporto renale, bracciolo destro, sedile passeggero anteriore SpaceSeat ribaltabile per aumentare il volume di carico / (pacchetto sedile 45)*

* Nota:

I rivestimenti in grigio scuro sono disponibili solo con plancia in grigio scuro non rivestita.
I rivestimenti in blu brillante vengono offerti solo con plancia bicolore (rivestita, blu brillante profondo nella parte superiore e non rivestita, grigio scuro nella parte inferiore) e sono disponibili solo in combinazione con i colori carrozzeria "Tango Metallic" o "Colorado-Red"

Ford Transit Connect Motordaten | Données-moteur | Dati del motore

	1.8 TDCi 75 PS	1.8 TDCi 90 PS	1.8 TDCi 110 PS	1.8 TDCi 90 PS	1.8 TDCi 110 PS
Radstand					
Empattement	2'665	2'665	2'665	2'912	2'912
Passo					
Zylinder					
Cylindres	4	4	4	4	4
Cilindri					
Hubraum					
Cylindrée	1'753	1'753	1'753	1'753	1'753
Cilindrata					
Leistung					
Puissance	55/75	66/90	81/110	66/90	81/110
Potenza	4'000	4'000	3'500	4'000	3'500
Max. Drehmoment					
Couple maximal	175	220	250	220	250
Coppia massima	1'800	1'750	1'500-3'200	1'750	1'500-3'200
Emmissionsklasse					
Classe d'émission	Euro 4	Euro 4	Euro 4	Euro 4	Euro 4
Classe di emissione					
Gangschaltung					
Vitesses	Manuell	Manuell	Manuell	Manuell	Manuell
Marce	5	5	5	5	5
Reifen					
Pneus	195/65R15 93R	195/65R15 93R	195/65R15 93R	195/65R15 93R	195/65R15 93R
Pneumatici					
Wendekreis					
Diamètre de braquage	11.0 m	11.0 m	11.0 m	11.9 m	11.9 m
Diametro di sterzata					
Plätze					
Places	2	2	2	2	2
Posti					

Ford Transit Connect Motordaten | Données-moteur | Dati del motore

1.8 | TDCi Motor mit 55 kW (75 PS)

1. Leistungskurve
Puissance
Potenza
2. Drehmoment
Couple
Coppia

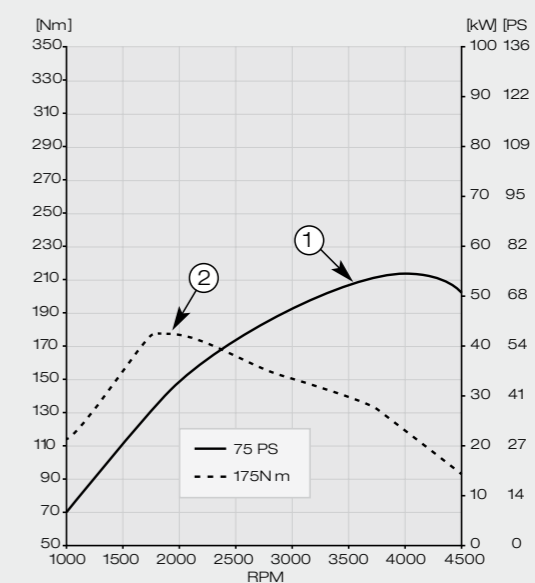

1.8 | TDCi / 1.8 | TDCi mit DPF Motor mit 66 kW (90 PS)

1. Leistungskurve
Puissance
Potenza
2. Drehmoment
Couple
Coppia

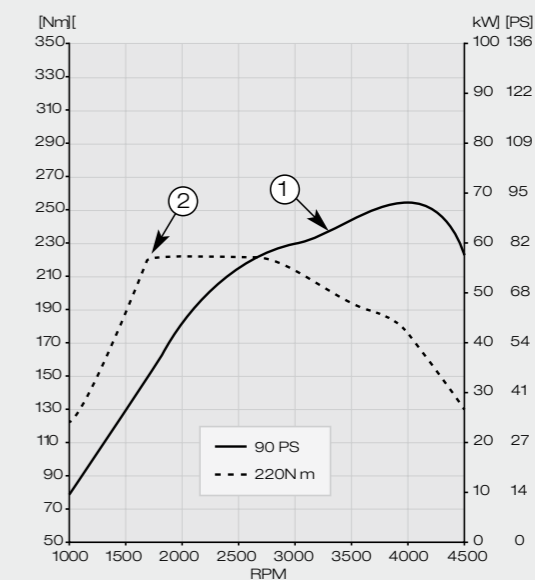

1.8 | TDCi / 1.8 | TDCi mit DPF Motor mit 81 kW (110 PS)

1. Leistungskurve
Puissance
Potenza
2. Drehmoment
Couple
Coppia
3. Drehmomentkurve im Overboost-Modus
Couple mode overboost
Coppia modo overboos

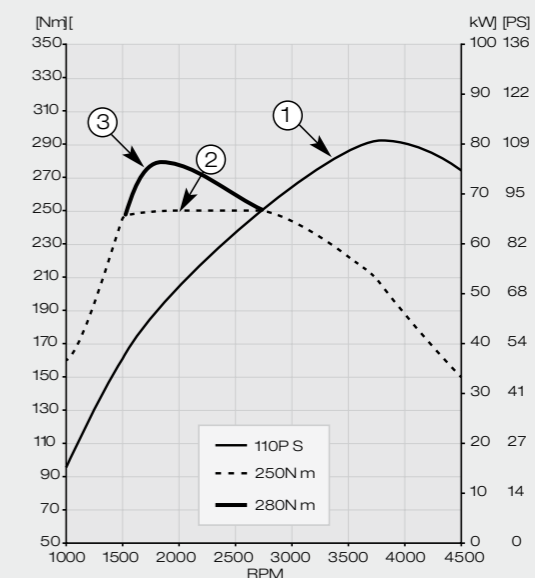

Ford Transit Connect

	Preis Netto ohne MwSt.	Prix net sans TVA	Prezzo netto senza IVA			
	Preis Netto mit MwSt.	Prix net avec TVA	Prezzo netto con IVA	1.8 TDCi 110	1.8 TDCi 90	1.8 TDCi 110
	1.8 TDCi 75	1.8 TDCi 90	1.8 TDCi 75	1.8 TDCi 90		
	T200 – SWB	T200 – SWB	T220 – SWB	T220 – SWB	T220 – SWB	T230 – LWB
	FWD Radstand Empattement Passo 2'665 mm	FWD Radstand Empattement Passo 2'665 mm	FWD Radstand Empattement Passo 2'665 mm	FWD Radstand Empattement Passo 2'665 mm	FWD Radstand Empattement Passo 2'912 mm	FWD Radstand Empattement Passo 2'912 mm
Connect	21'590 23'231	22'690 24'414	22'290 23'984	23'040 24'791	24'040 25'867	25'790 27'750
Trend	— —	— —	23'590 25'383	24'340 26'190	25'340 27'266	27'440 29'525

Treibstoff-Normalverbrauch | Consommation normalisée | Consumo normalizzato

Ausstoss CO ₂ Emissions CO ₂ Emissioni CO ₂	(g km)	163	164	163	174	165	164	165
Stadt Urbain Urbano	(l 100 km)	7.3	7.4	7.3	7.4	7.4	7.4	7.4
Überland Extra-urbain Extraurbano	(l 100 km)	5.6	5.6	5.6	5.6	5.3	5.6	5.3
Gesamt Cycle mixte Misto	(g 100 km)	6.3	6.5	6.3	6.5	6.2	6.5	6.2
Tankinhalt Liter Capacité du réservoir Capacità del serbatoio litri	(l)	60	60	60	60	60	60	60

Gewichte | Poids | Pesì (kg)

Leergewicht inkl. Fahrer Poids à vide incl. conducteur Peso a vuoto incl. conducente		1'470*	1'475*	1'550*	1'550*	1'550*	1'570*	1'570*
Nutzlast Charge utile Carico utile		570*	565*	690*	690*	690*	770*	770*
Gesamtgewicht Poids total Peso totale		2'040	2'040	2'240	2'240	2'240	2'340	2'340
Anhängelast gebremst, gem. Norm EG 92/21 bei 12% Steigung I (Gesamtzuggewicht) Poids remorquable freiné, selon norme CE 92/21, pente 12% I (Poids total en charge maxi avec remorque) Peso rimorchiabile secondo nor- mativa CE92/21 con pendenza del 12% I (Peso trainabile totale)		1'200 (2'840)	1'200 (2'840)	1'200 (3'040)	1'200 (3'040)	1'200 (3'040)	1'200 (3'140)	1'200 (3'140)
Dachlast mit Normaldach Charge de toit avec toit normal Carico sul tetto normale		100	100	100	100	100	100	100

* Durchschnittswert.
Der effektive Wert kann je nach Ausstattung variieren

* Valeur moyenne.
La valeur effective dépend de la version d'équipement

* Valore medio.
Il valore effettivo può variare a seconda dell'equipaggiamento

Ford Transit Connect

Dachvarianten (Abmessungen, mm) Types de toit (Dimensions, mm) Varianti di tetto (Dimensioni, mm)	Kurzer Radstand Empattement court Passo corto	Langer Radstand Empattement long Passo lungo
Antrieb Commande Comando	FWD	FWD
A Gesamtlänge Longueur hors-tout Lunghezza totale	4'275	4'525
B Gesamtbreite inkl. Spiegel ohne Spiegel Largeur hors-tout avec rétrovis. sans rétrovis. Larghezza totale con retrovisori senza retrovisori	2'044 1'795	2'044 1'795
C Gesamthöhe beladen unbeladen Hauteur hors tout à vide chargé Altezza totale, caricato non caricato	1'739 1'815	1'906 1'980
D Überhang vorn Porte-à-faux AV Sporgenza anteriore	861	861
E Radstand Empattement Passo	2'664	2'912
F Überhang hinten Porte-à-faux AR Sporgenza posteriore	749	749
G max. Breite Laderaumschiebetüre Largeur d'accès porte coulissante (max.) Larghezza della porta scorrevole (max.)	606	809
H max. Breite Hecktüre Largeur d'accès porte arrière (max.) Larghezza portellone (max.)	1'293	1'293
I Breite zwischen Radkästen Largeur entre passages des roues Larghezza fra i passaruote	1'226	1'226
J max. Höhe Hecktüre Hauteur d'accès porte arrière (max.) Altezza portellone (max.)	1'145	1'316
K max. Innenbreite Laderaum Largeur intérieure compartiment de charge (max.) Larghezza interna del vano di carico (max.)	1'490	1'490
L max. Höhe Laderaumschiebetüre Hauteur d'accès porte coulissante (max.) Altezza sportello scorrevole vano di carico (max.)	1'040	1'181
M max. Innenhöhe Laderaum Hauteur intérieure compartiment de charge (max.) Altezza interna del vano di carico (max.)	1'193	1'364
N max. Laderaumlänge am Boden bei umgeklapptem Beifahrersitz (ohne Trennwand) Longuer compartiment de charge (max. - plancher) avec siège passager AV replié (sans paroi de séparation) Lunghezza del vano di carico sul pavimento (max.) con sedile passeggero reclinato (senza paratia)	1'760 2'467	2'007 2'714
N Laderaumlänge (Höhe Sicherheitsgurte) Longuer compartiment de charge (hauteur ceintures de sécurité) Lunghezza del vano di carico (altezza cinture di sicurezza)	1'583	1'830
Laderaumlänge (bis Rücksitzlehne) Longuer compartiment de charge (jusqu'au dossier des sièges AV) Lunghezza del vano di carico (fino allo schienale dei sedili anteriori)	1'793	1'986
O Beladehöhe, beladen unbeladen Hauteur plancher, à vide chargé Altezza di carico, caricato non caricato	496 598	496 601
P Ladevolumen bei umgeklapptem Beifahrersitz (m³) Volume de chargement avec siège passager AV replié (m³) Volume di carico con sedile passeggero reclinato (m³)	2.8 3.4	3.7 4.4

Kurzer Radstand | Empattement court | Passo corto

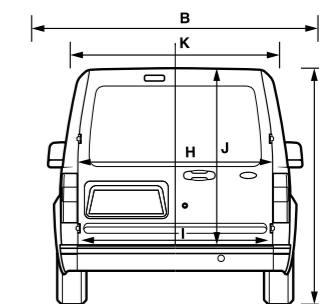
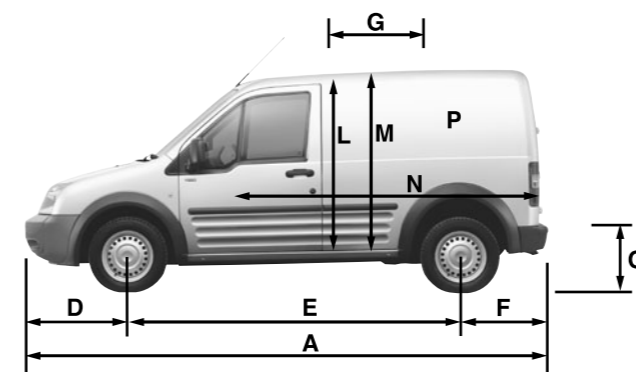

Langer Radstand | Empattement long | Passo lungo

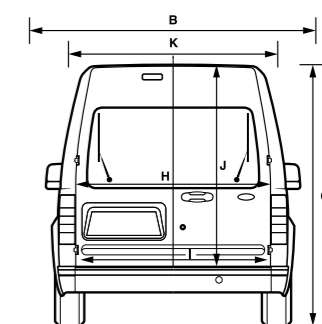
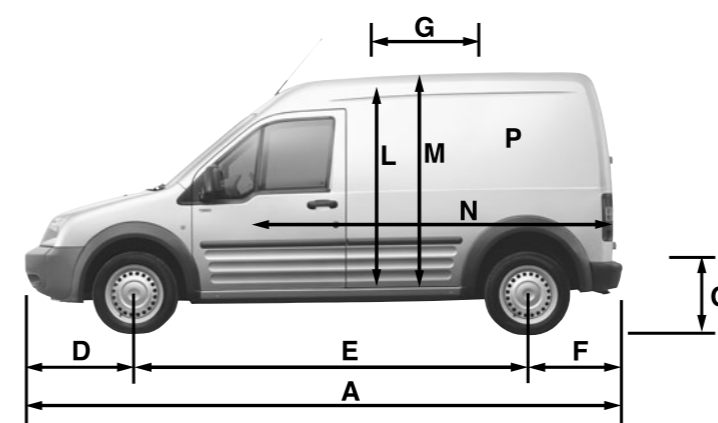

Ford Transit Connect Extras

Preis ohne MwSt. Preis mit MwSt.	Prix sans TVA Prix avec TVA	Prezzo senza IVA Prezzo con IVA	CHF			
			Connect	Trend	S	L
Sicherheit	Sécurité	Sicurezza				
Elektronisches Sicherheits- und Stabilitätsprogramm (ESP), ABS und EBD, Bordcomputer, elektronischer Sicherheitsbremsassistent (EBA - Emergency Brake Assist) (nicht mit manueller Türverriegelung / Fensterheber vorn)	Système électronique de sécurité et de stabilité (ESP) ABS et EBD, ordinateur de bord, assistance renforcée pour freinage d'urgence (EBA - Emergency Brake Assist) (option incompatible avec verrouillage / lève-vitres manuels aux portes AV)	Sistema elettronico di sicurezza e stabilità (ESP) ABS e EBD, computer di bordo, assistenza distribuzione elettronica della forza frenante (EBA - Emergency Brake Assist), (non in combinazione con chiusura / alzacristalli delle porte anteriori manuale)	●	●	500 538	500 538
Beifahrerairbag mit Airbag-Deaktivierungsvorrichtung (nicht mit manueller Türverriegelung / Fensterheber vorn)	Airbag frontal passager AV déconnectable (incompatible avec le verrouillage des portes et lève-glaces AV manuels)	Airbag frontale passeggero con interruttore di disattivazione, (non in combinazione con chiusura / alzacristalli delle porte anteriori manuale)	●	●	300 323	300 323
Diebstahl-Alarmanlage mit 2 Fernbedienungsschlüssel (nur mit Zentral-/Doppelverriegelung)	Alarme antivol avec 2 clé à télécommande (option seulement en combinaison avec le verrouillage central double)	Impianto di alarme con 2 chiave telecomando (soltanto in combinazione con chiusura centralizzata doppia sicurezza)	●	●	450 484	450 484
Zweiter Fernbedienungsschlüssel zu Zentral-/Doppelverriegelung	Deuxième clé à télécommande pour le verrouillage central double	Seconda chiave telecomando per chiusura centralizzata doppia sicurezza	●	●	75 81	75 81
Nebelscheinwerfer vorn	Phares antibrouillard AV	Fari fendinebbia anteriori	●	S	230 247	230 247
Visibility Pack Frontscheibenheizung „Quickclear“, mit beheizbaren Scheibenwascherdüsen, Aussenspiegel elektrisch verstellbar und beheizbar	Pack Visibility avec pare-brise chauffant "Quick clear" avec gicleurs de lave-glace chauffants, rétroviseurs à réglage/dégivrage électriques	Visibility Pack, Parabrezza termico „Quickclear“ con ugelli lavavetri riscaldabili, Retrovisore esterni riscaldabili e regolabili elettricamente	●	S	300 323	300 323
Parkdistanzsensor hinten (ohne Anhängerkupplung)	Capteurs AR de distance de parcage (option incompatible avec un attelage de remorque)	Sensori di parcheggio posteriori (non in combinazione con gancio di traino)	●	●	450 484	450 484
Türverriegelung vorne, manuell und manuelle Fensterheber. BITTE BEACHTEN SIE DIE RESTRIKTIONEN*	Verrouillage manuel des portes AV et lève-vitres manuels. ATTENTION LES RESTRICTIONS*	Bloccaggio manuale delle portiere anteriori, alzacristalli manuali. ATTENZIONE ALLE RESTRIZIONI, P.F.*	●	—	-480 -517	-480 -517

— nicht erhältlich
● optional erhältlich
S Serie

— pas disponible
● disponible optionnellement
S Serie

— non disponibile
● disponibile come opzione
S Serie

Ford Transit Connect Extras

Preis ohne MwSt. Preis mit MwSt.	Prix sans TVA Prix avec TVA	Prezzo senza IVA Prezzo con IVA	CHF			
			Connect	Trend	S	L
Laderaum	Espace de chargement	Vano di carico				
12-Volt-Anschluss im Laderaum	Prise 12 volts dans l'espace de chargement	Presa da 12 V dietro	●	●	35 38	35 38
Schutzstreben vertikal hinter dem Fahrersitz, halbe Breite, gesamte Höhe	Barres de protection derrière le siège conducteur, jusqu'à mi-largeur, sur toute la hauteur	Barre di protezione dietro al sedile di guida, mezza larghezza, tutta altezza	●	●	-325 -350	-325 -350
Stahltrennwand, gesamte Breite, gesamte Höhe, mit verblechter Heckdoppelflügeltüre, Innenrückspiegel entfällt, mit Gummimatte	Paroi de séparation en acier, sur toute la largeur / hauteur, avec porte AR à 2 battants, sans vitres, sans rétroviseur intérieur, avec protection en caoutchouc	Divisorio d'acciaio, tutta larghezza, tutta altezza, con portello posteriore a 2 ante rivestite di lamiera, senza retrovisore interno, con tappetino di gomma	●	●	-50 -54	-50 -54
Stahltrennwand, gesamte Breite, gesamte Höhe, mit verblechter Heckdoppelflügeltüre, Innenrückspiegel entfällt, ohne Gummimatte	Paroi de séparation en acier, sur toute la largeur / hauteur, avec porte AR à 2 battants, sans vitres, sans rétroviseur intérieur, sans protection en caoutchouc	Paratia in acciaio non vetrata a tutta larghezza, tutta altezza con porte posteriori non vetrate, senza retrovisore interno, senza tappetino di gomma	●	●	-130 -140	-130 -140
Stahltrennwand mit Fenster, gesamte Breite, gesamte Höhe, mit Heckdoppelflügeltüren ohne Fenster, mit Gummimatte	Paroi de séparation en acier avec lucarne, sur toute la largeur / hauteur, avec porte AR sans vitres, avec protection en caoutchouc	Divisorio d'acciaio con finestra, tutta larghezza, tutta altezza, con portello posteriore a 2 ante senza finestra, con tappetino di gomma	●	●	0 0	0 0
Stahltrennwand mit Fenster, gesamte Breite, gesamte Höhe, mit Heckdoppelflügeltüren ohne Fenster, ohne Gummimatte	Paroi de séparation en acier avec lucarne, sur toute la largeur/hauteur, avec porte AR sans vitres, sans protection en caoutchouc	Paratia in acciaio vetrata a tutta larghezza, tutta altezza con porte posteriori non vetrate, senza tappetino di gomma	●	●	-80 -86	-80 -86
Technik	Technique	Tecnologia				
Geregelter Dieselpartikelfilter (cDPF) für 90- und 110-PS-Motoren	Filtre à particules diesel régulé (cDPF) pour moteurs 90 et 110 ch	Filtro antiparticolato regolato (Fap) per motori 90 e 110 CV	●	●	1'000 1'076	1'000 1'076

* Bei der Wahl dieser Option nicht in Kombination mit:

Anhängerkupplung ab Werk (FCSD Lösung möglich)
Bluetooth
ESP
Bord Computer
Spiegel elektrisch beheizbar und einstellbar
Heck Wisch-/Waschanlage
Nebelscheinwerfer
Beheizbare Heckscheibe
Beifahrerairbag
Visibility Pakete
Sitzheizung
Parkdistanzsensoren
Alarmanlage
Klimaanlage
Seitenairbags

* Le choix de cette option n'est pas compatible avec les options noté ici:

Aattelage d'usine (solution FCSD possible)
Bluetooth
ESP
Ordinateur de bord
Rétroviseurs électriques et chauffable
Essuie-/lave-glace sur vitres AR
Phares antibrouillard AV
Vitre arrière chauffante
Airbag passager
Paquets de visibilité
Sièges chauffable
Système Park Pilot
Alarme antivol
Climatisation manuelle
Airbag latérales

* Se è scelta questa opzione, non in combinazione con:

Gancio di traino montato da fabbrica (possibile soluzione FCSD)
Bluetooth
ESP
Computer di bordo
Specchietti retrovisore esterni a regolazione elettrica e riscaldati
Impianto lava-tergicristalli posteriore
Fendinebbia anteriore
Lunotto termico
Airbag passeggero
Visibility pacchetto
Sedile riscaldato
Sensori di parcheggio
Impianto di alarme
Climatizzatore
Airbag laterali

— nicht erhältlich
● optional erhältlich
S Serie

— pas disponible
● disponible optionnellement
S Serie

— non disponibile
● disponibile come opzione
S Serie

Ford Transit Connect Extras

Preis ohne MwSt. Preis mit MwSt.	Prix sans TVA Prix avec TVA	Prezzo senza IVA Prezzo con IVA	CHF			
			Connect	Trend	S	L
Türen I Fenster	Portes I Fenêtres	Porte I Finestrini				
Dunkel getönte Scheiben (hinten)	Vitres AR teintées foncé	Vetri oscurati dietro	----	●	150 161	150 161
Elektrisch verstellbare und heizbare Aussenspiegel ohne toten Winkel	Rétroviseurs à réglage/dégivrage électriques sans angle mort	Retrovisori esterni riscaldabili e regolabili elettricamente senza angolo morto	●	S	190 204	190 204
Heckdoppelflügeltüren 256° Schammiere	Porte AR à 2 battants s'ouvrant à 256°	Porte posteriori a doppio battente 256°	●	●	500 538	500 538
Heckdoppelflügeltüren mit Fenster (mit Heizung)	Porte AR à 2 battants avec vitres (avec chauffage)	Porte posteriori a doppio battente vetrate (con riscaldati)	●	●	70 75	70 75
Heckscheiben-Wisch-Waschanlage mit Heckscheibenheizung	Essuie-/lave-glace sur vitres AR avec vitre AR chauffante	Impianto lava-tergicristalli posteriore con vetri riscaldati	●	●	230 247	230 247
Heckschwingtür mit heizbarem Fenster	Hayon AR avec vitre chauffante	Portellone posteriore con lunotto riscaldabile	●	●	90 97	—
Laderaumschiebetür rechts ohne Fenster (Radstand S)	Porte latérale coulissante droite sans vitre (empattement S)	Porta scorrevole del vano di carico, destra senza finestrini (passo S)	●	●	400 430	—
Fenster auf Laderaumschiebetür rechts	Vitre sur la porte latérale coulissante droite	Porta scorrevole del vano di carico, destra, vetrata	●	●	110 118	110 118
Laderaumschiebetür links (inkl. Schiebetür rechts), ohne Fenster (Radstand S)	Porte latérale coulissante gauche (incl. porte coulissante droite), sans vitre (empattement S)	Porta scorrevole del vano di carico, sinistra (incl. porta scorrevole destra senza finestrini (passo S)	●	●	800 861	—
Laderaumschiebetür links ohne Fenster (Radstand L)	Porte latérale coulissante gauche, sans vitre (empattement L)	Porta scorrevole del vano di carico, sinistra, senza finestrini (passo L)	●	●	—	400 430
Fenster auf Laderaumschiebetür links	Vitre sur la porte latérale coulissante gauche	Porta scorrevole del vano di carico, sinistra, vetrata	●	●	110 118	110 118
Heckschwingtür ohne Fenster: SVO-Code X796	Hayon AR sans vitre Code-SVO X796	Portellone posteriore senza lunotto Codice-SVO X796	●	●	90 97	—
Verglaster Transit Connect: SVO-Code F7 (Modell S nur mit Laderaumschiebetüre rechts und nicht mit Heckdoppelflügeltüren 256°)	Transit Connect vitré: Code SVO F7 (modèle S seulement avec porte latérale droite coulissante option incompatible avec porte AR à 2 battants pouvant s'ouvrir à 256°)	Vetratura completa: Codice SVO F7 (Modello S soltanto con opzione porta scorrevole vetrata del vano di carico destra, non con porta posteriore a due battenti 256°)	●	●	325 350	325 350

— nicht erhältlich
● optional erhältlich
S Serie

— pas disponible
● disponible optionnellement
S Serie

— non disponibile
● disponibile come opzione
S Serie

Ford Transit Connect Extras

Preis ohne MwSt. Preis mit MwSt.	Prix sans TVA Prix avec TVA	Prezzo senza IVA Prezzo con IVA	CHF			
			Connect	Trend	S	L
Karosserie I Farben	Carrosserie I Couleurs	Carrozzeria I Vernici				
Metallic-Lackierung	Peinture métallisée	Vernice metallizzata	●	●	480 516	480 516
SVO-Farben (ohne Metallic-Lackierung mit unlackierten Stossfängern)	Peintures SVO (sans peinture métallisée) pas sur les boucliers	Vernici speciali SVO (non metallizzate senza parti in plastica)	●	●	670 721	670 721
SVO-Farben (mit Metallic-Lackierung mit unlackierten Stossfängern)	Peintures SVO (avec peinture métallisée), pas sur les boucliers	Vernici speciali SVO (metallizzate senza parti in plastica)	●	●	1'070 1'151	1'070 1'151
M&S-Reifen vorn und hinten SVO-Code: X859	Pneus d'hiver M&S, AV / AR Code-SVO: X859	Pneumatici M&S, anteriori e posteriori Codice-SVO: X859	●	●	400 430	400 430
4 Leichtmetallräder, 7 Speichen mit Felgenschloss 6x15" mit Reifen 195/65 R15	4 jantes alliage de 6x15" à 7 branches avec antivol pneus de 195/65 R15	4 cerchi in lega, 6x15" a 7 razze con sicurezza anti furto e pneumatici 195/65 R 15	—	●	600 646	600 646
Anhängerkupplung mit 13-Pol-Stecker (nicht mit Parkdistanzsensor hinten)	Attelage de remorque avec connexion à 13 pôles (option incompatible avec capteurs AR de distance de parcage)	Gancio di traino con sfera fissa, montaggio elettrico 13 poli (non in combinazione con sensori di parcheggio posteriori)	●	●	750 807	750 807
Dachluke nur mit Heckdoppelflügeltüren (nicht für LWB und nicht in Verbindung mit SVO-Option F7 verglaster Transit Connect)	Girafon, seulement avec porte AR à 2 battants (pas pour LWB et pas compatible avec option SVO F7 Transit Connect vitré)	Tettuccio apribile solotanto con porta posteriore a doppio battente (non per passo L e con opzione SCO F7 vetratura completa)	●	●	325 350	—
Schmutzfänger vorn und hinten	Attrape-saleté AV et AR	Paraspruzzi anteriori e posteriori	●	●	110 118	110 118
Ohne Seitenschutzleisten	Mouleurs latérales de protection	Senza strisce di protezione laterali	●	—	-75 -81	-75 -81

— nicht erhältlich
● optional erhältlich
S Serie

— pas disponible
● disponible optionnellement
S Serie

— non disponibile
● disponibile come opzione
S Serie

Ford Transit Connect Extras

Preis ohne MwSt. Preis mit MwSt.	Prix sans TVA Prix avec TVA	Prezzo senza IVA Prezzo con IVA	CHF			
			Connect	Trend	S	L
Sitze Komfort	Sièges Comfort	Sedili Comfort				
Sitz-Paket 9: Stoffbezüge, Dunkelgrau (LOZENGE - DARK PEWTE)*; Fahrersitz 6-fach verstellbar, mit Höhenverstellung, Lendenwirbelstütze, Armlehne, Beifahrersitz-Spacesitz klappbar	Pack Sièges 9: Garnissage tissu, gris sombre (LOZENGE - DARK PEWTE)* Sièges conducteur à 6 réglages, yc hauteur, soutien lombaire, accoudoirs; Siège passager AV Spacesiège rabattable	Pack Sedile 9: Rivestimenti di stoffa, grigio scuro (LOZENGE - DARK PEWTER)*; sedile di guida regolabile su 6 posizioni, con regolazione in altezza, supporto renale, bracciolo, sedile passeggero anteriore Spaceseat ribaltabile	S	●	0 0	0 0
Sitzpaket 11: Stoffbezüge, Dunkelgrau (Lozenge - Dark Pewte)*; Fahrersitz 6-fach verstellbar, mit Höhenverstellung, Lendenwirbelstütze, Armlehne, Beifahrersitz-Variositz 4-fach verstellbar (Option: Schutzstreben oder Trennwand müssen mitbestellt werden)	Pack Sièges 11: garnissage tissu, gris sombre (Lozenge - Dark Pewte)*. Sièges conducteur à 6 réglages, incl. hauteur, soutien lombaire, accoudoirs; siège passager AV Variosiège à 4 réglages (option - barres derrière le siège conducteur ou paroi de séparation en acier doivent être commandées)	Pack Sedile 11: Sedili in tessuto, grigio scuro (Lozenge - Dark Pewte)* Sedile di guida regolabile in 6 posizioni e altezza, supporto lombare, con bracciolo, Sedile passeggero „sedile Vario“ regolabile in 4 posizioni (l'opzione Barre di protezione dietro al sedile di guida o paratia in acciaio deve essere ordinata)	●	●	50 54	50 54
Sitzpaket 45: Stoffbezüge, Brilliant Blau (Lattice/Twill-Dark Pewte) Fahrersitz 6-fach verstellbar, mit Höhenverstellung, Lendenwirbelstütze, Armlehne rechts, Beifahrer-Spacesitz, umklappbar zur Vergrößerung des Laderaums	Sitzpaket 45: Stoffbezüge, Brilliant Blau (Lattice/Twill-Dark Pewte) Fahrersitz 6-fach verstellbar, mit Höhenverstellung, Lendenwirbelstütze, Armlehne rechts, Beifahrer-Spacesitz, umklappbar zur Vergrößerung des Laderaums	Pack Sedile 45: Rivestimenti di stoffa, blu brillante (Lattice/Twill-Dark Pewter) sedile di guida regolabile su 6 posizioni, con regolazione in altezza, supporto renale, bracciolo destro, sedile passeggero anteriore Spaceseat ribaltabile per aumentare il volume di carico	—	S	0 0	0 0
Sitzpaket 43: wie Sitzpaket 11, jedoch: Lattice Brillantblau *	Pack Sièges 43: comme Pack Sièges 11 mais Lattice Brillantblue*	Pack Sedile 43: come Pack sedile 11 però Lattice Brillantblue*	—	●	50 54	50 54
Sitzpaket 14: Stoffbezüge, Dunkelgrau (Lozenge - Dark Pewte)*, Fahrersitz 6-fach verstellbar, mit Höhenverstellung, Lendenwirbelstütze, Armlehne, Beifahrer-Variositz 4-fach verstellbar (Option: Schutzstreben oder Trennwand müssen mitbestellt werden), Sitzheizung beide heizbar (nur Sitzflächen), (nicht mit manuelle Türverriegelung und Fensterhebern, vorn)	Pack Sièges 14: Garnissage tissu, gris sombre (Lozenge - Dark Pewte)*. Siège conducteur à 6 réglages, incl. hauteur, avec accoudoir, soutien lombaire. Siège passager AV Variosiège à 4 réglages (option - barres derrière le siège conducteur ou paroi de séparation en acier doivent être commandées), les deux sièges chauffants (seulement l'assise) (incompatible avec verrouillage de portes et lève-vitres AV manuels)	Pack Sedile 14: Sedili in tessuto, grigio scuro (Lozenge - Dark Pewte)* Sedile di guida regolabile in 6 posizioni e altezza, supporto lombare, con bracciolo, Sedile passeggero „sedile Vario“ regolabile in 4 posizioni (l'opzione Barre di protezione dietro al sedile di guida o paratia in acciaio deve essere ordinata), sedili anteriori riscaldabili (soltanto superficie di seduta) (incompatibile con chiusura e alzacristalli delle porte anteriori manuale)	●	●	250 269	250 269
Sitzpaket 48: wie Sitzpaket 14, jedoch: Lattice Brillantblau*	Pack Sièges 48: comme Pack sièges 14 mais: Lattice Brillantblue*	Pack Sedile 48: come Pack sedile 14 però Lattice Brillantblue*	—	●	250 269	250 269

* Hinweis:
Dunkelgraue Sitzbezüge sind nur mit dunkelgrauem, unbeschichtetem Armatureträger erhältlich. Brillantblaue Sitzbezüge werden ausschliesslich mit zweifarbigem Armatureträger (oben beschichtet, tief-brillantblau; unten unbeschichtet, dunkelgrau) angeboten und sind nicht mit den Aussenfarben Tango Metallic oder Colorado-Red erhältlich.

* Remarque:
Les garnissages gris sombre sont disponibles seulement avec les planches de bord peintes en gris sombre. Les garnissages de sièges en Brillantblue sont proposés exclusivement avec les planches de bord bicolores (partie supérieure en bleu brillant, partie inférieure en gris sombre) et ils ne sont pas compatibles avec les couleurs de carrosserie "Tango Metallic" ou "Colorado Red".

* Nota:
I rivestimenti in grigio scuro sono disponibili solo con plancia in grigio scuro non rivestita. I rivestimenti in blu brillante vengono offerti solo con plancia bicolore (rivestita, blu brillante profondo nella parte superiore e non rivestita, grigio scuro nella parte inferiore) e sono disponibili solo in combinazione con i colori carrozzeria "Tango Metallic" o "Colorado-Red".

— nicht erhältlich
● optional erhältlich
S Serie

— pas disponible
● disponible optionnellement
S Serie

— non disponibile
● disponibile come opzione
S Serie

Ford Transit Connect Extras

Preis ohne MwSt. Preis mit MwSt.	Prix sans TVA Prix avec TVA	Prezzo senza IVA Prezzo con IVA	CHF			
			Connect	Trend	S	L
Sitze Komfort	Sièges Comfort	Sedili Comfort				
Sitzpaket 17: Stoffbezüge, Dunkelgrau (Lozenge - Dark Pewte)*, Fahrersitz 6-fach verstellbar, mit Höhenverstellung, Lendenwirbelstütze, Armlehne, Seitenairbags für Fahrer und Beifahrer, Beifahrer-Variositz 4-fach verstellbar (Option: Schutzstreben oder Trennwand müssen mitbestellt werden)	Pack Sièges 17: Garnissage tissu, gris sombre (Lozenge - Dark Pewte)*. Siège conducteur à 6 réglages, incl. hauteur, avec soutien lombaire, accoudoirs, Airbags latéraux pour conducteur/passager AV. Siège passager AV Variosiège à 4 réglages (option - barres derrière le siège conducteur ou paroi de séparation en acier doivent être commandées)	Pack Sedile 17: Sedili in tessuto, grigio scuro (Lozenge - Dark Pewte)* Sedile di guida regolabile in 6 posizioni e altezza, supporto lombare, con bracciolo, Airbag laterali per sedili anteriori, sedile passeggero „sedile Vario“ regolabile in 4 posizioni (l'opzione Barre di protezione dietro al sedile di guida o paratia in acciaio deve essere ordinata), (incompatibile con chiusura delle porte avanti e alzacristalli manuali)	●	●	750 807	750 807
Sitzpaket 46: Wie Sitzpaket 17, jedoch: Lattice Brillantblau *	Pack Sièges 46: comme Pack Sièges 17 mais Lattice Brillant*	Pack Sedile 46: come Pack sedile 17 però Lattice Brillantblue*	—	●	750 807	750 807
Sitzpaket 12: Stoffbezüge, Dunkelgrau (Lozenge - Dark Pewte)*, Fahrersitz 6-fach verstellbar, mit Höhenverstellung, Lendenwirbelstütze, Armlehne, Sitzheizung vorn (nur Sitzflächen), Seitenairbags für Fahrer und Beifahrer, Beifahrer-Variositz 4-fach verstellbar (Option: Schutzstreben oder Trennwand müssen mitbestellt werden) (nicht mit manuelle Türverriegelung und Fensterhebern, vorn)	Pack Sièges 12: Garnissage tissu, gris sombre (Lozenge - Dark Pewte)*. Siège conducteur à 6 réglages, incl. hauteur avec accoudoir, soutien lombaire; sièges AV chauffants (seulement l'assise), Airbags latéraux pour conducteur et passager AV, siège passager AV Variosiège à 4 réglages (option - barres derrière le siège conducteur ou paroi de séparation en acier doivent être commandées) (incompatible avec verrouillage portes AV et lève-vitres AV manuels)	Pack Sedile 12: Sedili in tessuto, grigio scuro (Lozenge - Dark Pewte)* Sedile di guida regolabile in 6 posizioni e altezza, supporto lombare, con bracciolo, sedili anteriori riscaldabili (soltanto superficie di seduta), Airbag laterali per sedili anteriori, Sedile passeggero „sedile Vario“ regolabile in 4 posizioni (l'opzione Barre di protezione dietro al sedile di guida o paratia in acciaio deve essere ordinata), (incompatibile con chiusura e alzacristallidelle porte anteriori manuale)	●	●	950 1'022	950 1'022
Sitzpaket 50: wie Sitzpaket 12, jedoch: Lattice Brillantblau *	Pack Sièges 50: comme Pack Sièges 12 mais Lattice Brillantblue*	Pack Sedile 50: come Pack sedile 12 però Lattice Brillantblue*	—	●	950 1'022	950 1'022
Sitzpaket 34: Kunstlederbezüge, Vinyl, Dunkelgrau*; Fahrersitz 4-fach verstellbar; mit Beifahrer-Spacesitz	Pack Sièges 34: Garnissage en vinyle gris sombre*; siège conducteur à 4 réglages, siège passager AV type Spacesiège	Pack Sedile 34: Sedili imbottitura di vinile, grigio scuro*, Sedile di guida regolabile in 4 posizioni e altezza, Sedile del passeggero reclinabile tipo "Sedile-Space"	●	—	-185 -199	-185 -199
Sitzpaket 36: Kunstlederbezüge, Vinyl, Dunkelgrau*; Fahrersitz 4-fach verstellbar; mit Beifahrer-Variositz 4-fach verstellbar (Option: Schutzstreben oder Trennwand müssen mitbestellt werden)	Pack Sièges 36: Garnissage vinyle gris sombre*. Siège conducteur à 4 réglages, siège passager AV Variosiège à 4 réglages (option - barres derrière le siège conducteur ou paroi de séparation en acier doivent être commandées)	Pack Sedile 36: Sedili imbottitura di vinile, grigio scuro*, Sedile di guida regolabile in 4 posizioni e altezza, Sedile del passeggero „sedile Vario“ regolabile in 4 posizioni (l'opzione Barre di protezione dietro al sedile di guida o paratia in acciaio deve essere ordinata)	●	—	-85 -91	-85 -91

— nicht erhältlich
● optional erhältlich
S Serie

— pas disponible
● disponible optionnellement
S Serie

— non disponibile
● disponibile come opzione
S Serie

Ford Transit Connect Extras

Preis ohne MwSt. Preis mit MwSt.	Prix sans TVA Prix avec TVA	Prezzo senza IVA Prezzo con IVA	CHF			
Klima	Climatisation	Climatizzatore	Connect	Trend	S	L
Manuelle Klimaanlage	Climatisation manuelle	Climatizzatore manuale	●	S	1'250 1'345	1'250 1'345
Standheizung programmierbar, kraftstoffbetrieben, (beinhaltet Heavy Duty Battery)	Chauffage d'appoint, programmable, (incl. batterie Heavy Duty)	Riscaldamento separato programmabile (include batteria Heavy Duty)	●	●	1'850 1'991	1'850 1'991
Zigarettenanzünder und Aschenbecher	Allume-cigare et cendrier	Accendisigari e posacenere	●	●	15 16	15 16
Audio	Systèmes audio	Audio	Connect	Trend	S	L
SD-Radio-Satelliten-Navigationssystem mit farbigem Kartendisplay (5" TFT-LCD), Zielführung akustisch und optisch, RDS-TMC-Funktion mit dynamischer Navigation, Doppeltuner, SD-Karten-Funktionalität für Navigation, Fahrspurempfehlung, Strassenkarte für Deutschland und Hauptverbindungsstrassen Westeuropas (SD-Karte)	Système radio et navigation par satellite SD avec affichage des cartes en couleurs (5" TFT-LCD), guidage acoustique et optique, fonctionnalité de cartes-SD pour la navigation, le conseil de voies, la carte routière pour l'Allemagne et les axes routiers principaux d'Europe occidentale (carte-SD)	Sistema radio e navigazione satellitare, SD con display a colori delle carte (5" TFT-LCD), guida acustica e ottica, con scheda memoria SD per la navigazione, con percorsi consigliati, la carta stradale per la Germania e per le principali assi stradali dell'Europa occidentale (carta-SD)	●	●	1'200 1'291	1'200 1'291
Bluetooth®-Freisprecheinrichtung für Mobiltelefone DEUTSCH, mit Bluetooth®-Schnittstelle (kabellose Freisprecheinrichtung) und Sprachsteuerung zur Bedienung von Telefon und Ford-Audiosystem, mit Mikrofon; für verschiedene Mobiltelefone; (nur mit Audiosystem 6000CD oder Navigationssystem), 12-V-Anschluss an Audioschacht-Blende, Beifahrernähe	Dispositif mains-libres Bluetooth® pour téléphone portable ALLEMAND (français et italien à partir de la production 08/2009), (avec interface Bluetooth sans câble pour commande vocale) du téléphone et du système audio Ford, avec microphone, pour divers téléphones portables, seulement compatible avec Audio 6000CD ou système de navigation, prise 12 volts sur casier audio près du passager AV	Dispositivo vivavoce Bluetooth® con comando vocale per telefoni cellulari TEDESCO (francese e italiano a partire dalla produzione 08/2009), (con interfaccia Bluetooth® (dispositivo vivavoce senza fili) e controllo vocale di telefono e impianto audio Ford con microfono; adatto a diversi modelli di telefoni cellulari; (solo in combinazione con impianto audio 6000CD o navigatore satellitare), presa da 12 V nel frontalino del vano audio sul lato passeggero	●	●	350 377	350 377
Bluetooth® - Freisprecheinrichtung für Mobiltelefone Französisch	Dispositif mains-libres Bluetooth® pour téléphone portable Français	Bluetooth® - dispositivo vivavoce per telefono mobile, francese	●	●	350 377	350 377
Bluetooth® - Freisprecheinrichtung für Mobiltelefone Italienisch	Dispositif mains-libres Bluetooth® pour téléphone portable Italiano	Bluetooth® - dispositivo vivavoce per telefono mobile, italiano	●	●	350 377	350 377
Bordcomputer mit Verbrauchs- und Kilometerangaben	Ordinateur de bord avec données-consommation et autonomie	Computer di bordo con indicazione del consumo e del chilometraggio	●	●	185 199	185 199
Ohne Audiosystem	Sans Systeme Audio	Senza sistema Audio	●	—	-650 -699	-650 -699

Ford Transit Connect Extras

Preis ohne MwSt. Preis mit MwSt.	Prix sans TVA Prix avec TVA	Prezzo senza IVA Prezzo con IVA	CHF			
Garantien FordProtect	Garanties FordProtect	Garanzie FordProtect	Connect	Trend	S	L
Extra Garantie 3 Jahre oder 100'000 km	Garantie Extra 3 ans ou 100'000 km	Garanzia Extra 3 anni oppure 100'000 km	●	●	S	S
Extra Garantie 4 Jahre oder 100'000 km ab	Garantie Extra 4 ans ou 100'000 km à partir de	Garanzia Extra 4 anni oppure 100'000 km da	●	●	511 550	511 550
Extra Garantie 5 Jahre oder 100'000 km ab	Garantie Extra 5 ans ou 100'000 km à partir de	Garanzia Extra 5 anni oppure 100'000 km da	●	●	976 1'050	976 1'050
Extra Garantie 4 Jahre oder 150'000 km ab	Garantie Extra 4 ans ou 150'000 km à partir de	Garanzia Extra 4 anni oppure 150'000 km da	●	●	1'301 1'400	1'301 1'400
Neufahrzeuggarantie: 24 Monate Garantie nach Ablieferung, ohne Kilometerbegrenzung	Garantie sur le véhicule neuf: 24 mois de garantie à compter de la livraison, sans limitation de kilométrage	Garanzia vettura nuova: 24 mesi di garanzia a partire dalla consegna, senza limitazioni di chilometri	●	●	S	S
Garantie gegen Durchrostung: 10 Jahre Garantie nach Ablieferung	Garantie contre la corrosion: 10 ans de garantie à compter de la livraison	Garanzia antiruggine: 10 anni di garanzia a partire dalla consegna	●	●	S	S

FordServicepakete	FordPaquet de service	FordPacchetto di Servizio	Connect	Trend	S	L
Eingeschlossen sind sämtliche Wartungsarbeiten gemäss Herstellervorgaben, Ersatzteile und Arbeit, alle Flüssigkeiten, Korrosionsschutzkontrolle, Klimacheck und die obligatorische Abgaswartung. Detaillierte Informationen entnehmen Sie bitte dem entsprechenden Vertagsdokument.	Sont compris tous les travaux de service selon les instructions du constructeur, pièces et main d'oeuvre, tous les fluides, le contrôle de protection anticorrosion et de la climatisation ainsi que le contrôle antipollution obligatoire. Vous trouvez des données détaillées dans le document contractuel correspondant.	Sono compresi tutti lavori di manutenzione secondo le indicazioni del costruttore, ricambi e lavoro, tutti i liquidi, i controlli anticorrosione, il controllo del climatizzatore e la manutenzione obbligatoria del sistema antinquinamento. Troverete tutti i dettagli sulle condizioni del pacchetto di servizio Ford nel corrispondente documento contrattuale.				
3 Jahre/3 Service gemäss Wartungsplan des Herstellers	3 ans/3 services selon les instructions de la périodicité d'entretien du constructeur	3 anni/3 servizi secondo le indicazioni della manutenzione del costruttore	●	●	1'348 1450	1'348 1450
4 Jahre/5 Service gemäss Wartungsplan des Herstellers	4 ans/5 services selon les instructions de la périodicité d'entretien du constructeur	4 anni/5 servizi secondo le indicazioni della manutenzione del costruttore	●	●	2'416 2'600	2'416 2'600

Ford Motor Company (Switzerland) SA
Marketing Wallisellen
www.ford.ch
(01.03.2010)

Die Ford Motor Company (Switzerland) SA, behält sich das Recht vor, jederzeit und ohne vorherige Ankündigung Konstruktion, Daten, Ausrüstungen und Preise ihrer Modelle zu ändern.

La Ford Motor Company (Switzerland) SA, se réserve le droit de modifier à tout moment et sans préavis la production, les spécifications, l'équipement et les prix de ses modèles.

La Ford Motor Company (Switzerland) SA, si riserva il diritto di modificare in qualsiasi momento e senza preavviso, la costruzione, i dati tecnici, gli allestimenti e i prezzi dei suoi modelli.

Händler | Concessionnaire | Concessionario

IDÉEL

Konzept, Layout und Produktion

Idéel, M.Küng | 8712 Stäfa | Tel. +41 (0)44 921 19 43 | www.ideel.ch